

Cordless Robotic Cleaner

Models: FREEDOM™ LT

TYPE C137--

WARNING

FOR YOUR SAFETY – For anything other than the routine cleaning and maintenance described in this guide, this product must be serviced by a qualified professional with sufficient experience in pool equipment installation and maintenance so that all of the instructions in this manual and the Safety and Regulatory Warning Leaflet can be followed exactly. All safety instructions must be followed explicitly in order to prevent injury hazards. Do not operate the cleaner outside of the pool. Do not let children play with cleaner. Improper installation and/or operation may void the warranty and may cause severe damage to the cleaner motors. The owner/operator of this equipment should keep this document.

 **BEFORE YOU START** – This Owner's Manual contains essential operation and start-up instructions. Read complete manuals and all safety warnings accompanying this system before commencing operation or start-up. Visit polarispool.com or call (800) 822-7933 for additional copies of all instructions.



THANK YOU FOR PURCHASING THIS POLARIS CLEANER.

YOUR POLARIS CLEANER HAS BEEN DESIGNED AND MANUFACTURED TO BE EASILY INSTALLED AND TO PROVIDE LOW MAINTENANCE OPERATION. PRIOR TO INSTALLING, PLEASE DO THE FOLLOWING:

- 1) Complete the warranty registration.
- 2) Record your purchase information below.
- 3) Attach your invoice (or a copy) to this page.

Taking these steps will help ensure prompt warranty service, should it be required. If service is required, please contact your original dealer. If the original dealer does not perform warranty service, please visit polarispool.com to locate an independent service company near you. If you are unable to locate a service company, please call our Technical Support department at 1.800.822.7933.

Date of Purchase _____ Purchased From _____ Serial Number _____
(located on robot head)

City _____ State/Province _____ Zip/Postal Code _____

SCAN TO REGISTER YOUR PRODUCT:

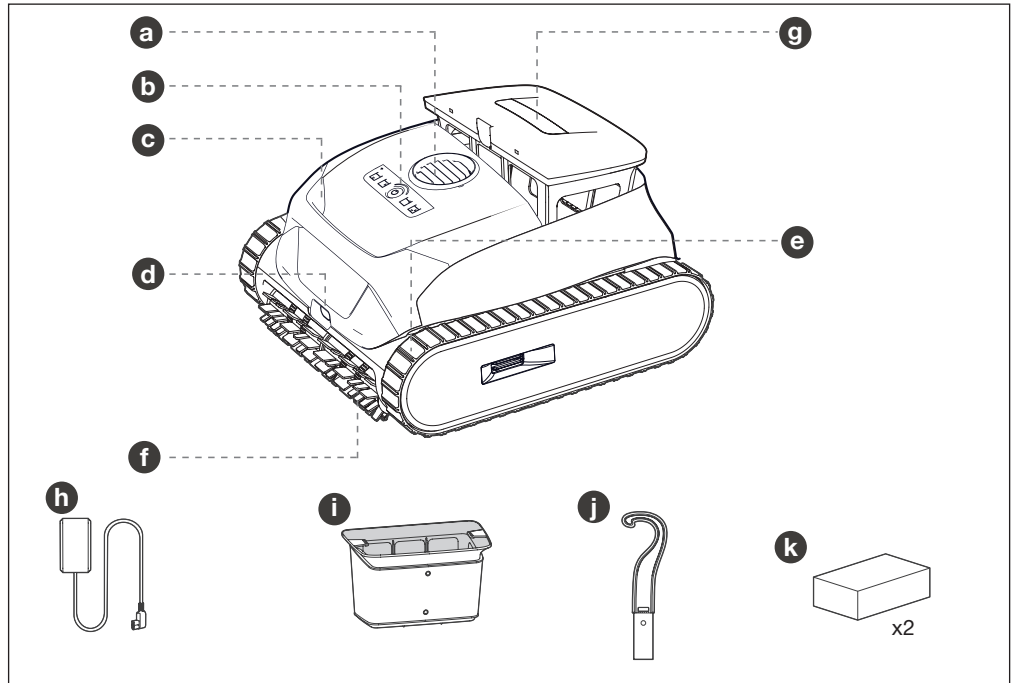

Table of Contents

Section 1. Cleaner Overview	3	Section 3. Installing the App	8
1.1 Product Overview and Contents.....	3	3.1 Download the App.....	8
1.2 Control Functions.....	4	3.2 Configure the System.....	8
1.3 Usage Guidelines.....	4	3.3 Add the Cleaner.....	8
Section 2. Product Usage	4	Section 4. Maintenance	8
2.1 Charging the Cleaner.....	4	4.1 Cleaning the Impeller Area.....	9
2.2 Information/Status LEDs.....	5	4.2 Cleaning the Sensor.....	10
2.3 Filtration.....	5	4.3 Replacing the Brushes.....	10
2.4 Cleaning Modes.....	5	4.4 Replacing Tracks.....	10
2.5 Using the Cleaner.....	5	Section 5. Storage Guidelines	12
2.6 Removal Methods.....	6	Section 6. Troubleshooting	12
2.7 Use in Tile Pools.....	7	6.1. General Troubleshooting.....	12
		6.2. Cleaner Error Codes.....	13

Section 1. Cleaner Overview

1.1 Product Overview and Contents



- | | | |
|------------------------|------------------------|-----------------------------|
| a Flow Outlet | e Tracks | i Ultra-Fine Filter |
| b Control Panel | f Brushes | j Retrieval Hook |
| c Handle | g Filter Access | k Buoyancy foam (x2) |
| d Sensor | h Charger | |

1.2 Control Functions

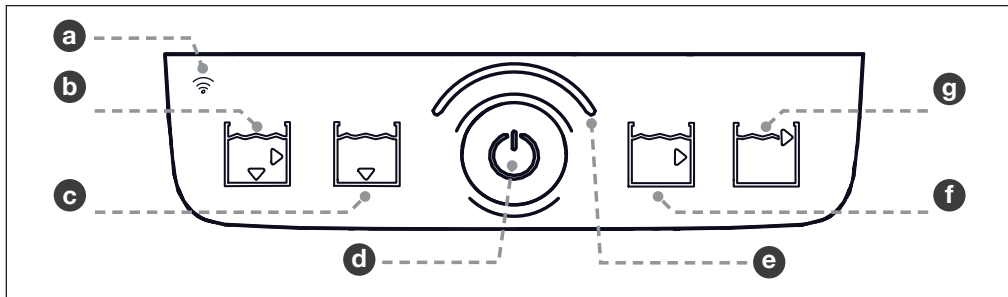

a Wi-Fi Status Indicator

c Floor Mode

e LED Status Indicator

g Waterline Mode

b Floor/Walls Mode

d Power Button

f Wall Mode

1.3 Usage Guidelines

- Do not use an extension cord to connect the charger to electric supply.
- The pool cleaner must be installed and operated as specified. See safety and warning manual for more information.
- Clean the filter canister after each use.
- Do not use the product in your pool if the water temperature is above 95°F (35°C) or below 50°F (10°C).
- Use ONLY the battery charger provided with the appliance. Improper use may cause electric shocks, overheating or leakage of corrosive liquids from the battery.

Section 2. Product Usage

2.1 Charging the Cleaner

IMPORTANT

Fully charge pool cleaner before first use
4h

The cleaner takes up to 4 hours to fully charge (solid Green LED). Select an indoor charging location (GFCI or RCD outlet) at least 11.5 ft (3.5 m) away from the pool, out of direct sunlight, rain or inclement weather, and with adequate Wi-Fi strength.

Charge the Cleaner:

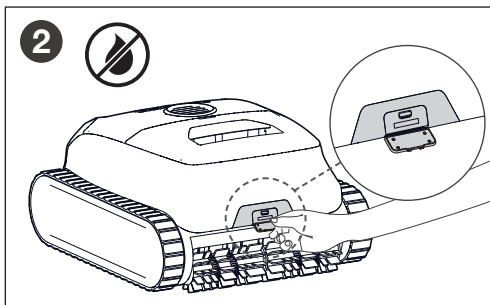
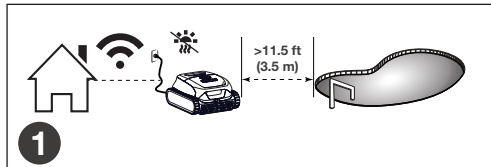

Ensure that the cleaner is dry before charging.

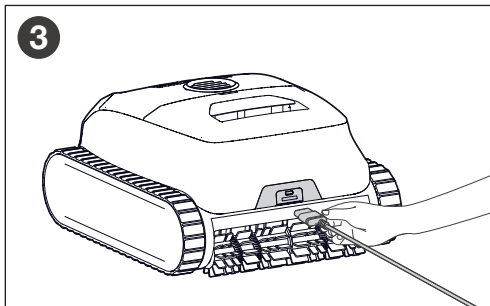

Connect the end of the charger to the cleaner's charging port.
Secure closed the protective cap before submerging the cleaner.

2.2 Information/Status LEDs

LED Status Indicator		
While Charging	Solid Green	Fully charged.
	Blinking Green	Not fully charged. May not run a complete cycle.
	Blinking Blue	Low battery.
	Blinking Orange	Very low battery.
	Blinking Red + Alternating Color	Error, see <i>Cleaner Error Codes</i> .
Firmware update	Blinking Yellow (1-second interval)	Firmware updating.
	Blinking Yellow (5-second interval)	Cleaner resetting after firmware update
Ready to Start Cleaning (unplugged) and/or While Cleaning	Solid Green	Ready to clean.
	Solid Blue	Low battery. May not run a complete cycle.
	Solid Orange	Very low battery. Charge required.
	Blinking Red + Alternating Color	Error, see <i>Cleaner Error Codes</i> .
Wi-Fi Status Indicator		
	Solid Green	Connected Wi-Fi.
	Blinking Green	Pairing or resetting.
	Blinking Red	No Wi-Fi connection.

2.3 Filtration

The cleaner includes two filtration options: standard debris or fine debris.

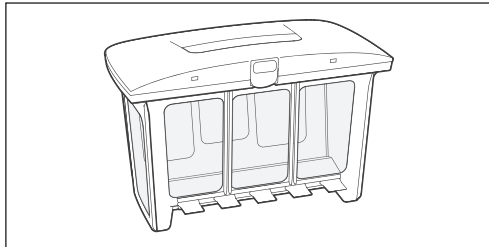

General-Purpose Filter Canister

Used to collect debris like stones, leaves, and sand. When visible debris is significant, use the general-purpose filter canister by itself without the ultra-fine filter.

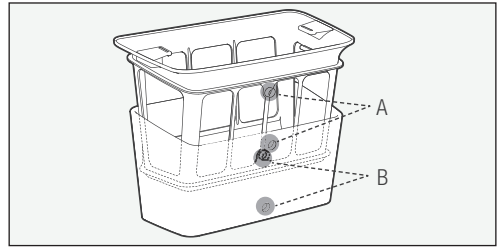

Ultra-Fine Filter

Used to collect fine debris, such as silt and some algae. When visible debris is minimal, but the pool water appears cloudy or there is evidence of algae, use both the filter canister and the ultra-fine filter.

Ensure that A and B on the ultra-fine filter align with A and B marked on the filter canister.

NOTE: After several uses, the surface of the ultra-fine filter may show signs of wear, but will not impact performance. The ultra-fine filter should be replaced every 30 uses to maintain effective filtration.

2.4 Cleaning Modes

Cleaning Mode	Where to Select	Additional Information
Floor/Walls*	Product or App	Default. Full pool coverage
Floor*	Product or App	S-pattern cleaning
Walls	Product or App	On vertical surfaces
Waterline	Product or App	At tile line
Multi-Day*	In App	Preset cleaning cycles

- * **Floor/Walls** - Cleaner will always begin cleaning walls first.
- * **Floor** - Choose Floor mode to clean with pool cover on.
- * **Multi-Day** - Allows you to run multiple cleaning cycles over a span of a few days. No need to remove the cleaner from the pool, or charge between cycles.

2.5 Using the Cleaner

To start cleaning:

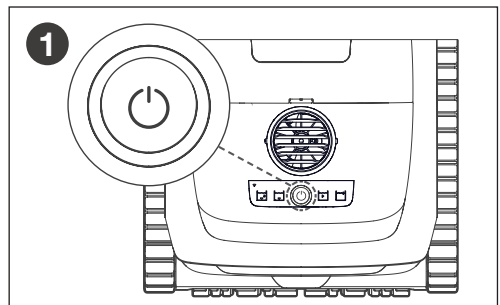

Press and hold the power button for 2 seconds to turn on the cleaner. After turning on, the LED is solid Green. Press and hold the power button for 2 seconds to turn off the cleaner.

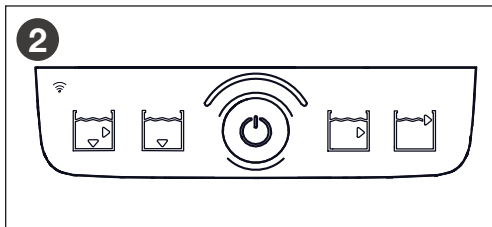

2 Press the power button to select one of the four modes: Floor/Walls, Floor, Wall, or Waterline.



3 Submerge the cleaner vertically into the water and shake it slightly to release air bubbles. Wait for bubbles to stop.

NOTE: If the cleaner is not submerged within 5 minutes, it will turn off automatically. Press the power button again to restart and submerge.



4 Let the cleaner sink to the bottom of the pool. Cleaning cycle will start as soon as the cleaner detects the pool water.

⚠ WARNING



Do not enter pool while the robotic cleaner is in water.

2.6 Removal Methods

End of Cycle

When the battery is low, the cleaner will climb up the wall and wait at the waterline for 10 minutes to be picked up. Use the handle to remove.

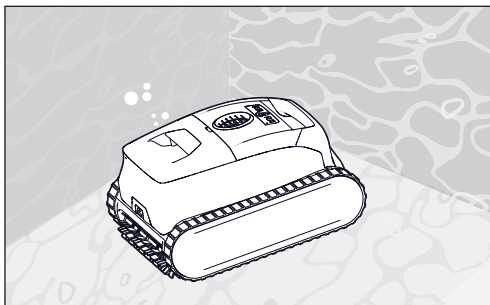

If connected to the app, push notifications will be sent to your mobile device during this time to remove the cleaner. If the cleaner is not removed during waterline waiting, it will return to the floor.

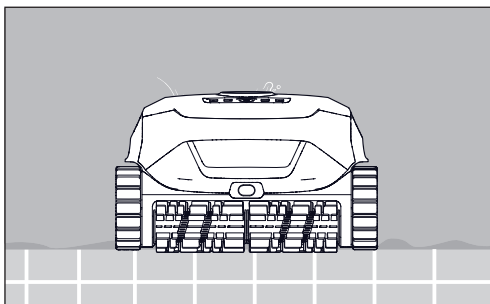

Hook Retrieval

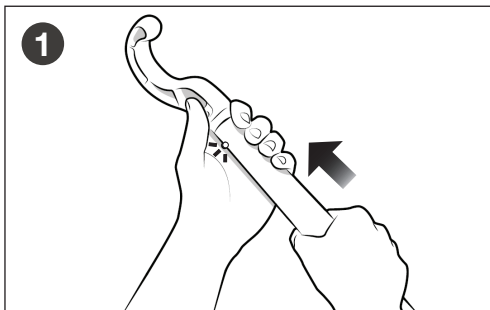

1 After the cycle is complete, attach the retrieval hook (included) to a standard pool pole (not included).

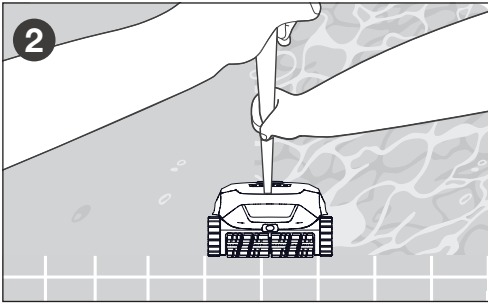

2 Secure the hook on the cleaner handle. Bring the cleaner to the waterline.

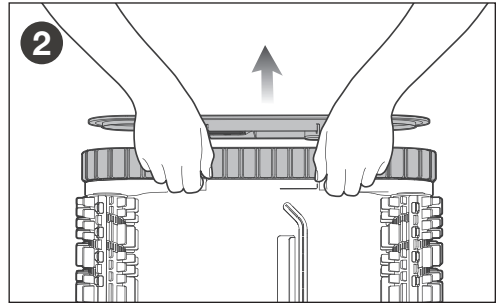

2 Press your fingers into the holes and push outward to remove the side panels.

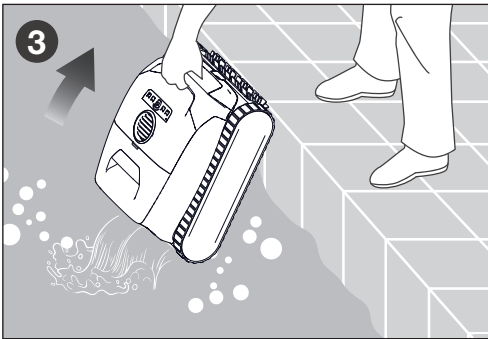

3 Pull up the cleaner by the handle and hold vertically to let the water drain into the pool. Ensure the cleaner is dry before charging. Fully charge before next use.

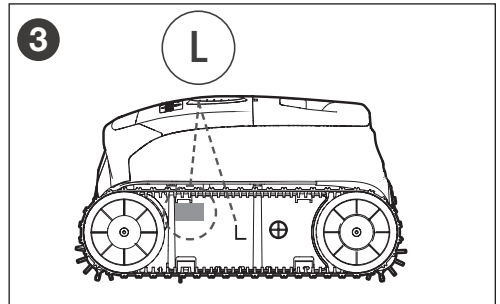

3

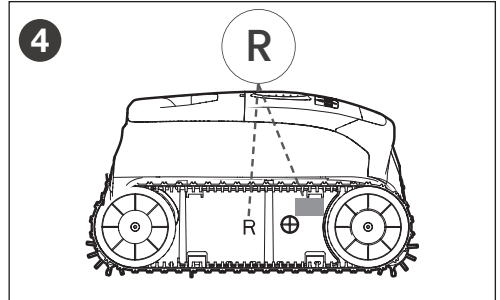

4

2.7 Use in Tile Pools

In tile or mosaic pools, if the cleaner is struggling to climb the walls, while the filter is empty, install the buoyancy kit provided with the cleaner.

To install buoyancy foam:

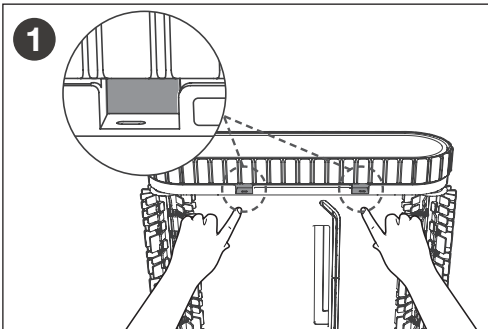

1 Lay the cleaner on its side, and locate the two small holes under the tracks.

Each foam is marked for a specific side of the cleaner. Install the foam according to markings L and R on each side.

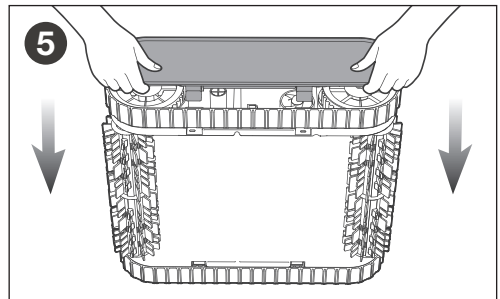

5 Reattach the side panels by pressing the locking buckles firmly in place.

Section 3. Installing the App



The Fluidra Pool App is available for download from the App Store or Google Play.

Before you begin installation, make sure you have the following:

- Robotic cleaner is fully charged and turned on
- Smart device (phone) with Wi-Fi and bluetooth-enabled

IMPORTANT

Have your Wi-Fi network password available.

3.1 Download the App

Install or update the App from the App Store or Google Play. Once download is complete, sign up and log into the App to begin setting up your cleaner.

3.2 Configure the System

When the cleaner is powered on for the first time, it will enter Network Setup Mode. The Wi-Fi indicator will blink Green. If this process is interrupted, press and hold the power button for 5 second to restart Network Setup.

3.3 Add the Cleaner

Under "more" navigate to add equipment. Locate the QR code label on the cleaner. Scan the QR code or manually enter the Cloud ID and Access Code. Enter your Wi-Fi network and password to complete set up.

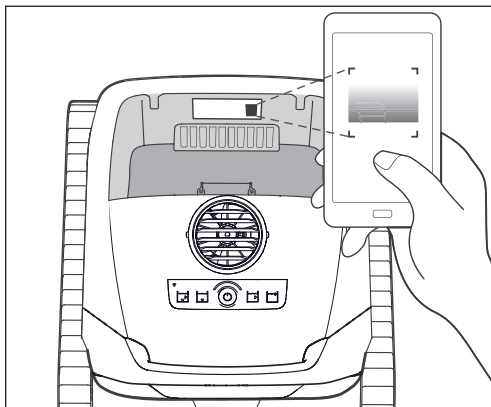

The QR code is located inside the cleaner, visible after having removed the canister.

Section 4. Maintenance

The filter canister should be rinsed with fresh (non-chlorinated) water at the end of each cycle. Periodically, clean the canister with soapy water and a soft bristle brush to remove fine particles that clog the material. Rinse with clean (non-chlorinated) water.

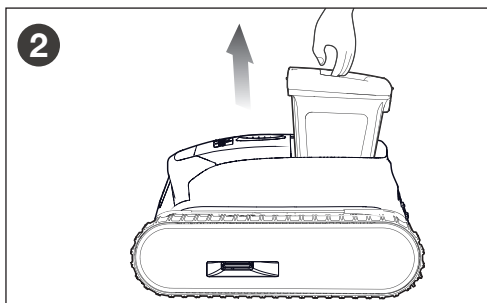
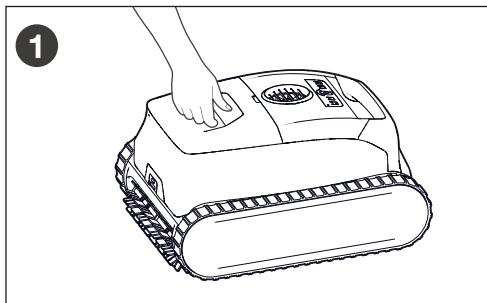

Pull up on the handle to remove the filter canister.

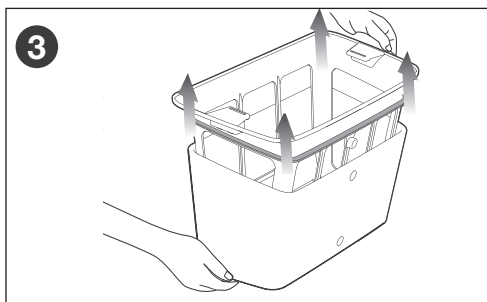

If applicable, remove the ultra-fine filter. Pull four corners to release.

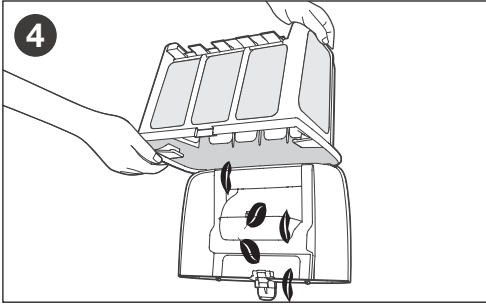

4 Press the latch on the filter canister to release the lid. Open the lid and remove debris.

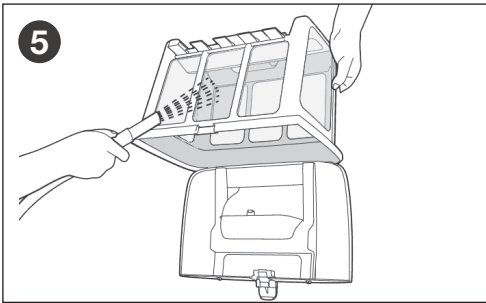

5 Rinse the filter canister and ultra-fine filter separately using fresh, clean water.

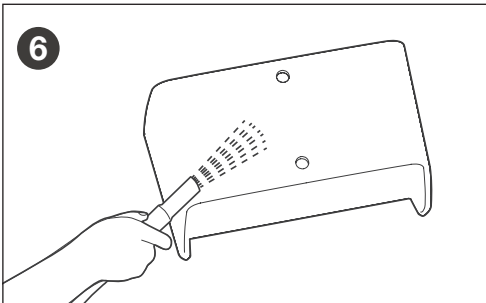

6 Rinse the ultra-fine filter inside and out and use a high-pressure hose to ensure thorough cleaning. Scrub by hand if necessary.

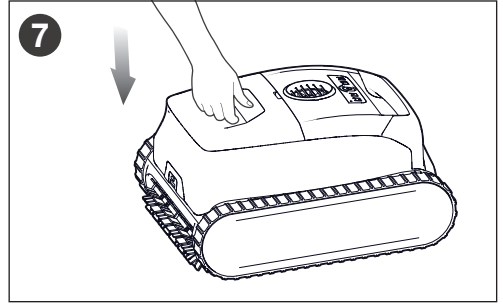

7 Replace the filter canister into the cleaner.

4.1 Cleaning the Impeller Area

IMPORTANT

To avoid serious injury:

- Ensure the cleaner is switched OFF (LEDs are all off) before attempting maintenance.
- Wear gloves when cleaning the impeller.
- Always dry the appliance before cleaning the impeller and clean the impeller in a dry area.

To clean the impeller:

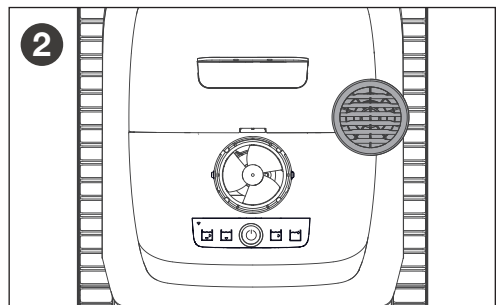
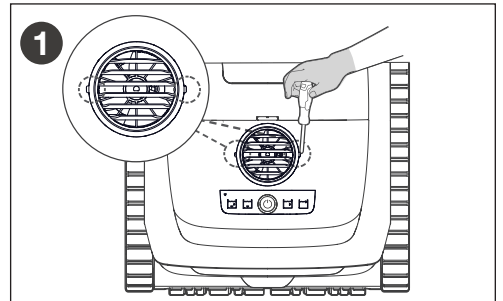

1 Use a flathead screwdriver to pry open the flow outlet to expose the impeller.

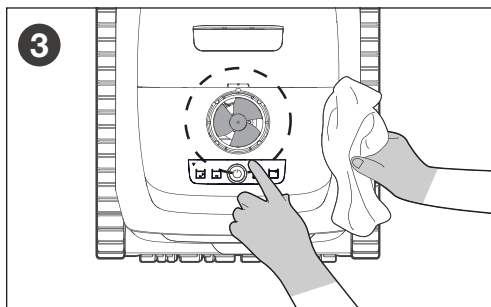

Carefully remove debris that may be wrapped around and blocking the impeller.

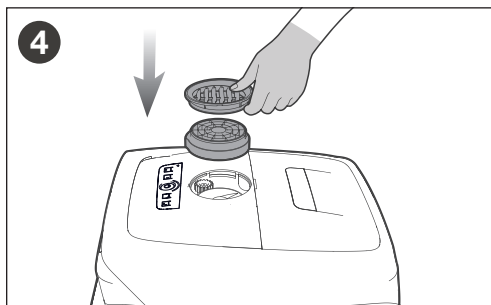

After cleaning the impeller, replace the flow outlet.

4.2 Cleaning the Sensor

To clean the sensor:

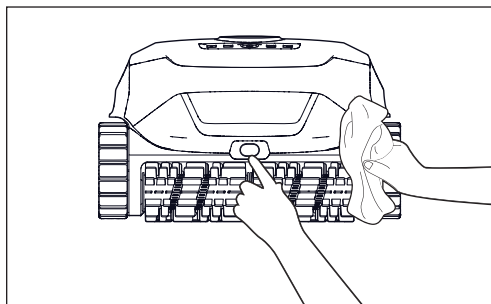

To maintain the cleaner's optimal performance, use a soft, dry cloth to gently wipe away any debris from the sensor.

4.3 Replacing the Brushes

To replace the brushes:

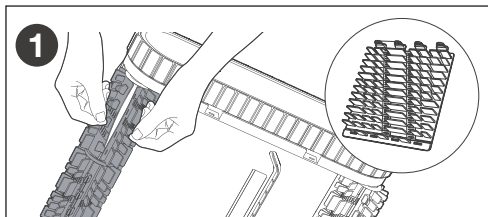

Remove the brushes by pulling apart the tabs.

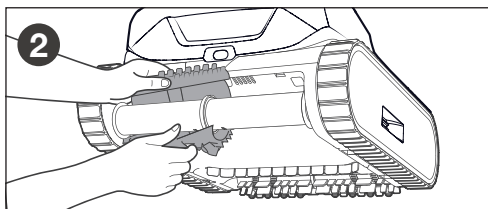

To replace, position a new brush without the tabs under the brush holder. Roll the brush around the support, slide the tabs into the slits and pull until the wide edge passes through each slit.

4.4 Replacing Tracks

To remove the track:

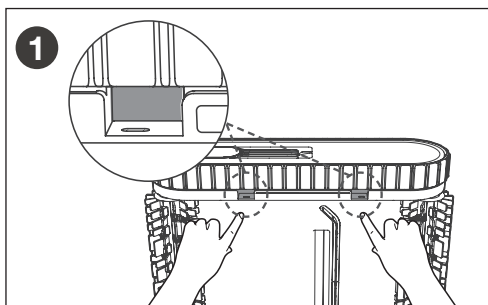

Remove the side cover plates from the cleaner: Lay the cleaner on its side, and locate the two small holes below the tracks. Insert your fingers into the holes and push outward to detach them.

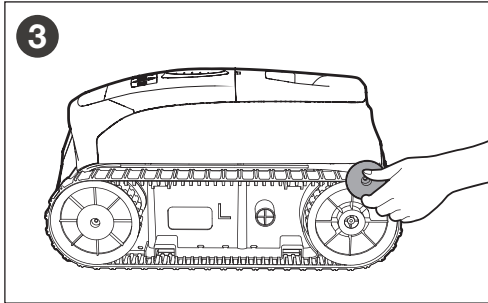
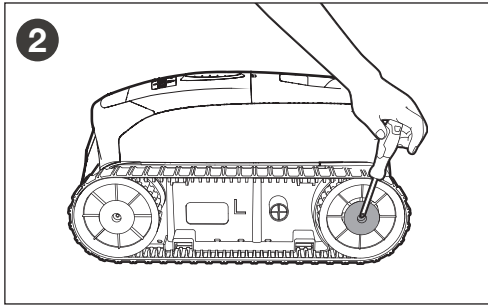

Remove the screws and guide sleeve from the rear wheel.

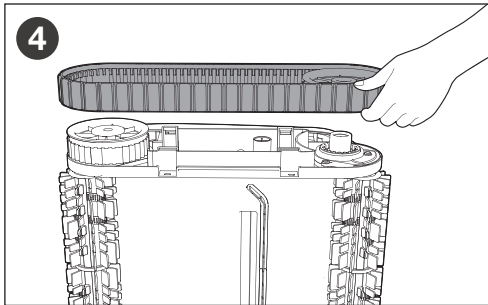

Remove the rear wheel and tracks of the cleaner by gently pulling on each piece.

To install the track:

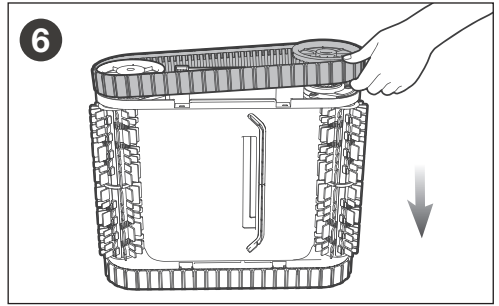
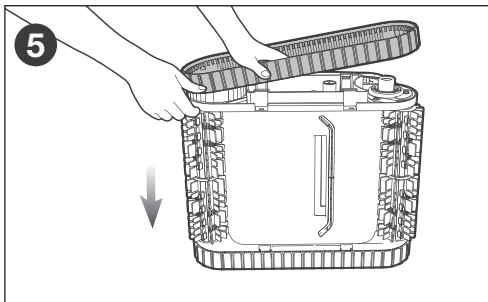

Align the gears of the replacement tracks with the gears on both wheels. Reinstall the rear wheel and the tracks, ensuring they are secured along the track sleeves.

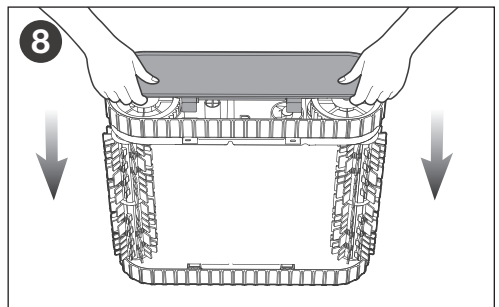
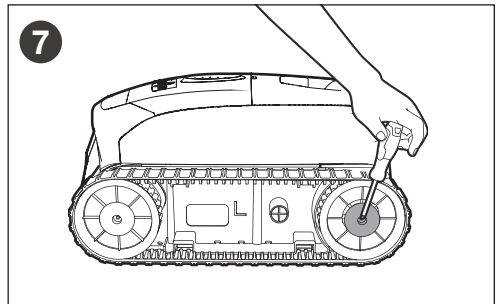

Install the rear wheel guide sleeve, tighten the screw and reinstall the side cover plate. Repeat this step for the other tracks.

Section 5. Storage Guidelines

During off-seasons, such as winter or long vacations, when your cleaner isn't in use, follow these steps to keep it in top shape:

- Fully charge the cleaner before storing it. Ensure the cleaner is turned off and disconnected from the charger before storing.
- Thoroughly clean the entire cleaner, including the top and bottom shells, wheels, brushes, and charging port to remove any dirt.
- Dry the cleaner with a soft cloth, and ensure the charging port cover is properly closed.
- Store the cleaner in its original packaging in a cool, dry, and well-ventilated place.
- Recharge the battery every six months to maintain its health.

Section 6. Troubleshooting

6.1. General Troubleshooting

The following list provides some helpful hints for troubleshooting common challenges when using the cleaner.

The cleaner does not stay on the pool surface or is floating excessively.	There is air trapped inside the cleaner housing.	Remove cleaner from pool and re-submerge.
	Filter canister is full or dirty.	Dispose of debris and thoroughly clean the filter canister with mild soap and a soft brush. Then, re-submerge the cleaner.
The cleaner is not climbing walls.	Filter canister is full or dirty.	Dispose of debris and thoroughly clean the filter canister with mild soap and a soft brush. Then, re-submerge the cleaner.
	Track treads worn down.	Replace tracks. Contact your retailer or customer support.
	Confirm appropriate pool chemistry.	Speak with your pool service professional. Do not leave cleaner in the pool during any chemical treatments.
	Cleaner in Floor Only mode.	Select Floor/Wall cleaning mode.
The cleaner is not moving.	The cleaner may not be charged.	The outlet the charger is connected to is not supplying electrical power. Check that the outlet to which the charging station is connected is receiving electricity.
	Cycle not started.	Remove from water and start the cleaner by pushing the power button or use the App.
The cleaner will not turn on.	Low battery.	Fully charge and then try again.
	Battery temperature too high/low.	The temperature detected during charging is outside of the recommended temperature range for recharging the cleaner 50-95°F (10-35°C).
The cleaner will not charge.	Charger or charging port damaged.	If the charger is correctly connected but the cleaner cannot charge, the charger or the charging port might be damaged. Contact your retailer or customer support.
	Charger not connected in place.	Reconnect the plug, ensuring that the metal contacts are connected firmly.
	Battery temperature too high/ow.	The temperature detected during charging is outside of the recommended temperature range for recharging the cleaner 50-95°F (10-35°C).
	Battery overdischarged from long inactivity.	See <i>Storage Guidelines</i> . If the cleaner won't charge due to extended non-use, please Contact your retailer or customer support.

User Issue	Possible Cause	Suggested Solutions
The cleaner is moving in circles.	Sensor lens is dirty.	Use a soft, dry cloth to clean the sensor lens.
	Sensor lens is damaged.	Contact your retailer or customer support.
	Unique pool shape, obstacles or built-in features.	Remove cleaner from pool and re-submerge in a different location.
The cleaner is not cleaning the pool effectively.	Filter canister is full or dirty.	Dispose of debris and thoroughly clean the filter canister with mild soap and a soft brush. Then, re-submerge the cleaner.
	Brushes are worn.	Replace brushes. Contact your retailer or customer support.
	The cleaner is not fully charged.	Charge the cleaner.
	Cleaner error.	See <i>Cleaner Error Codes</i> .
The cleaner has stopped working.	Low battery.	Charge the cleaner.
	Cleaner is in Multi-Day mode.	Check the App to verify selected cleaning mode. Cleaning will resume as scheduled.
	Cleaner error.	See <i>Cleaner Error Codes</i> .

6.2. Cleaner Error Codes

LED Status Indicator	Error	Solutions
Blinking Red & Yellow (alternating).	Pump motor error.	<ol style="list-style-type: none"> 1. Press and hold the power button for 2 seconds to turn off the cleaner. No LEDs will be illuminated. 2. Check for small debris or hair in the fan impeller and remove, see <i>Cleaning the Impeller Area</i>. 3. Contact your retailer or customer support.
Blinking Red & Green (alternating).	Right drive motor error.	<ol style="list-style-type: none"> 1. Press and hold the power button for 2 seconds to turn off the cleaner. No LEDs will be illuminated.
Blinking Red & Blue (alternating).	Left drive motor error.	<ol style="list-style-type: none"> 2. Check that debris is not preventing the brushes or tracks from moving freely. 3. Rotate each track in the same direction until it rotates smoothly. Repeat in the opposite direction until a rotation is smooth. 4. Contact your retailer or customer support.

A Fluidra Brand | PolarisPool.com | PolarisPool.ca
2882 Whiptail Loop # 100, Carlsbad, CA 92010, USA | 1.800.822.7933
2-3365 Mainway, Burlington, ON L7M 1A6, Canada | 1.800.822.7933

©2025 Fluidra. All rights reserved. All trademarks are property of their respective owners.
Apple and the Apple logo are trademarks of Apple, Inc., registered in the U.S. and other countries. App Store is a service mark of Apple, Inc., registered in the U.S. and other countries. Google Play and the Google Play logo are trademarks of Google LLC.



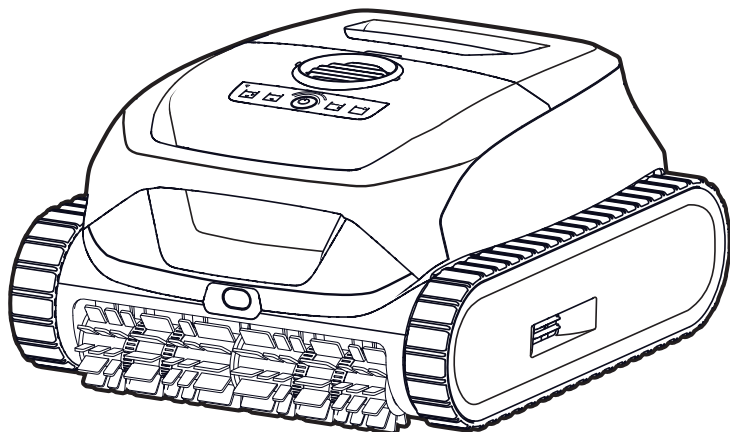

Robot nettoyeur sans fil

Modèles : ROBOT NETTOYEUR SANS FIL FREEDOM™ LT
TYPE CI37--

AVERTISSEMENT

À DES FINS DE SÉCURITÉ – Pour tout autre chose que le nettoyage et l'entretien de routine décrits dans ce guide, ce produit doit être entretenu par un professionnel qualifié ayant une expérience suffisante dans l'installation et l'entretien des équipements de piscine afin que toutes les instructions de ce manuel ainsi que celles incluses dans le dépliant des avertissements relatifs à la sécurité et à la réglementation puissent être suivies exactement. Toutes les consignes de sécurité doivent être suivies explicitement afin d'éviter tout risque de blessure. Ne pas utiliser le robot nettoyeur à l'extérieur de la piscine. Ne pas laisser les enfants jouer avec le robot nettoyeur. Une mauvaise installation et/ou utilisation pourrait annuler la garantie et causer de graves dommages aux moteurs du robot nettoyeur. Le présent document doit être conservé par le propriétaire/l'utilisateur de cet équipement.

 **AVANT DE COMMENCER** – Ce guide de démarrage rapide contient les principales directives d'installation et de démarrage. Lire les manuels dans leur intégralité ainsi que tous les avertissements de sécurité concernant ce système avant de commencer à l'utiliser ou la mise en marche. Visiter polarispool.com ou composer le 1 800 822-7933 pour obtenir d'autres copies de toutes les directives.



MERCI POUR L'ACHAT DE CE ROBOT NETTOYEUR POLARIS.

VOTRE ROBOT NETTOYEUR POLARIS A ÉTÉ CONÇU ET FABRIQUÉ POUR ÊTRE FACILEMENT INSTALLÉ ET POUR PERMETTRE DES OPÉRATIONS NÉCESSITANT PEU D'ENTRETIEN. AVANT D'INSTALLER VOTRE NOUVEAU NETTOYEUR, VEUILLEZ SUIVRE LES ÉTAPES SUIVANTES :

- 1) Remplir la carte d'enregistrement de la garantie.
- 2) Enregistrer les informations relatives à votre achat.
- 3) Joindre votre facture (ou une copie de celle-ci) à cette page.

En prenant ces mesures, cela nous permettra d'assurer un service de garantie rapide, le cas échéant. Si une réparation est nécessaire, il est recommandé de contacter votre revendeur d'origine. Si le revendeur initial n'offre pas de service de garantie, il est recommandé de consulter www.polarispool.com pour localiser un prestataire de service indépendant près de chez vous. Si vous êtes dans l'impossibilité de localiser un prestataire de service, veuillez appeler notre Service de soutien technique au 1.800.822.7933

Date d'achat _____ Unité achetée auprès de _____ Numéro de série _____
(situé sur la tête du robot)

Ville _____ État/province _____ Code postal/Zip _____

BALAYER POUR ENREGISTRER VOTRE PRODUIT EN LIGNE :

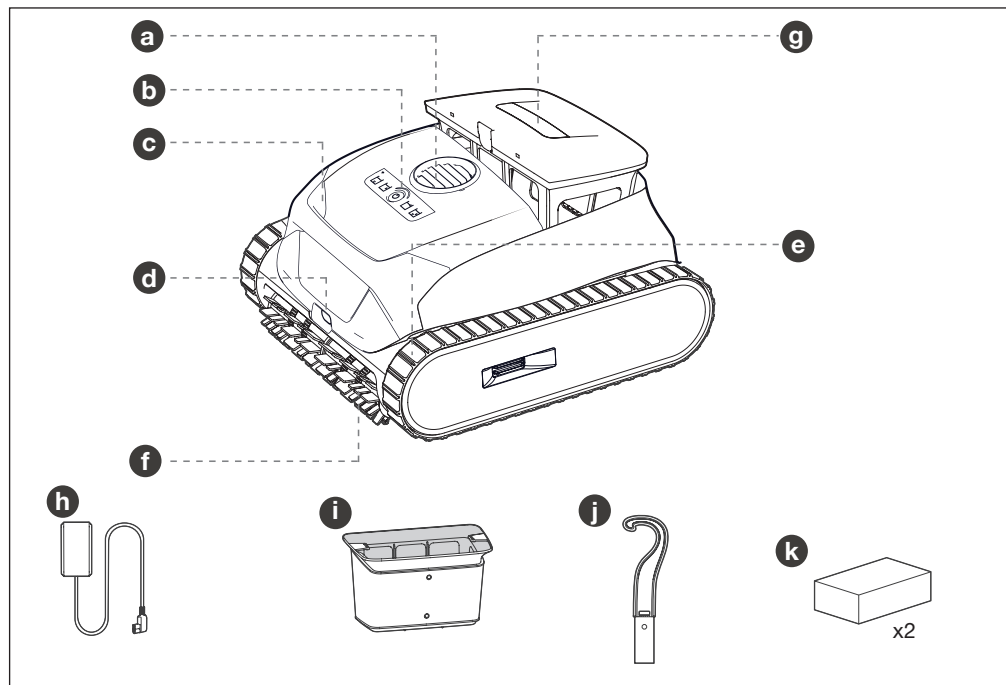

Table des matières

Section 1. Vue d'ensemble du robot nettoyeur.....	19	3.1 Télécharger l'application.....	24
1.1 Vue d'ensemble du produit et du contenu ..	19	3.2 Configurer le système.....	24
1.2 Fonctions de commande.....	20	3.3 Ajouter le robot nettoyeur.....	24
1.3 Directives d'utilisation.....	20	Section 4. Entretien.....	24
Section 2. Utilisation du produit	20	4.1 Nettoyage de la zone de l'impulseur	25
2.1 Charge du robot nettoyeur	20	4.2 Nettoyage du capteur	26
2.2 Information/état des DEL.....	21	4.3 Remplacement des brosses	26
2.3 Filtration	21	4.4 Remplacement des chenilles.....	26
2.4 Modes de nettoyage.....	21	Section 5. Directives de rangement	28
2.5 Utilisation du robot nettoyeur	21	Section 6. Dépannage.....	28
2.6 Méthodes de retrait	22	6.1. Dépannage général.....	28
2.7 Utilisation dans les piscines carrelées.....	23	6.2. Codes d'erreur du robot nettoyeur.....	29
Section 3. Installation de l'application.....	24		

Section 1. Vue d'ensemble du robot nettoyeur

1.1 Vue d'ensemble du produit et du contenu



- | | | |
|------------------------------|--------------------------|--------------------------------------|
| a Sortie de flux | e Chenilles | i Filtre ultra-fin |
| b Panneau de contrôle | f Brosses | j Crochet de récupération |
| c Poignée | g Accès au filtre | k Mousse de flottabilité (x2) |
| d Capteur | h Chargeur | |

1.2 Fonctions de commande

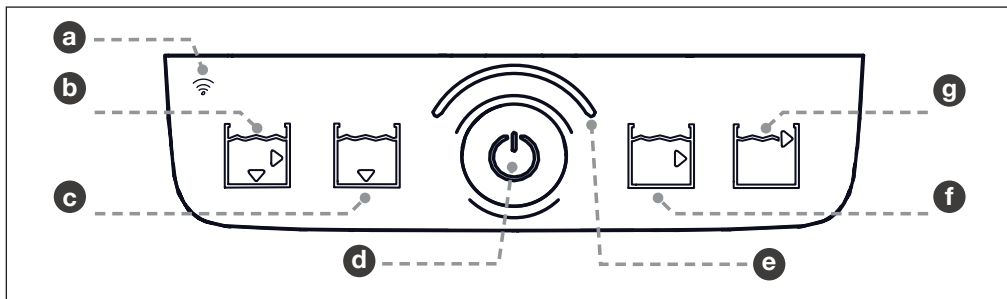

- a** Indicateur d'état du Wi-Fi **c** Mode fond **e** Indicateur d'état du voyant DEL **g** Mode ligne d'eau
b Mode Fond/parois (Floor/Walls) **d** Bouton d'alimentation **f** Mode parois

1.3 Directives d'utilisation

- Ne pas utiliser de rallonge pour raccorder le chargeur à une prise de courant.
- Le robot nettoyeur pour piscine doit être installé et utilisé selon les spécifications. Veuillez lire le manuel des consignes de sécurité et des avertissements pour obtenir davantage d'informations.
- Nettoyer la cartouche filtrante après chaque utilisation.
- Ne pas utiliser pas le produit dans votre piscine si la température de l'eau est supérieure à 35 °C (95 °F) ou inférieure à 10 °C (50 °F).
- Utiliser UNIQUEMENT le chargeur de batterie fourni avec cet appareil. Une mauvaise utilisation peut provoquer des décharges électriques, une surchauffe ou une fuite de liquides corrosifs de la batterie.

Section 2. Utilisation du produit

2.1 Charge du robot nettoyeur

IMPORTANT

**Charger complètement le robot nettoyeur pour piscine avant la première utilisation
4 h**

Cela prend au robot nettoyeur jusqu'à 4 heures pour se charger complètement (voyant LED vert fixe). Sélectionner un emplacement de charge (prise DDFT ou dispositif à courant résiduel (DCR)) à au moins 3,5 m (11,5 pi) de la piscine, à l'abri de la lumière directe du soleil, de la pluie ou des intempéries, et avec une puissance Wi-Fi adéquate.

Charger le robot nettoyeur :

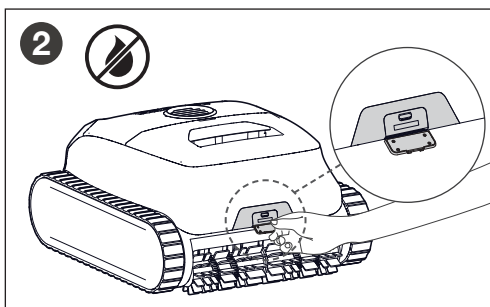
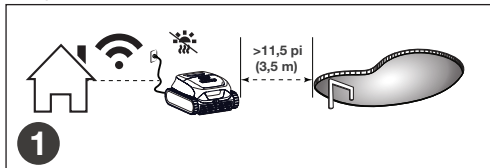

Veiller à ce que le robot nettoyeur soit sec avant de le charger.

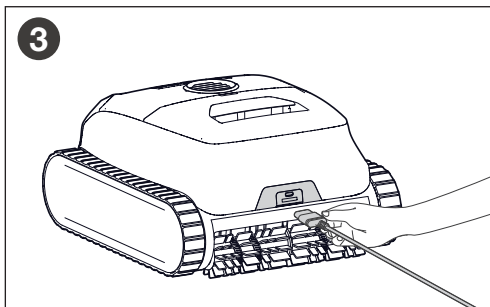

Raccorder l'extrémité du chargeur au port de charge du robot nettoyeur.

Veiller à bien fermer le capuchon de protection avant d'immerger le robot nettoyeur.

2.2 Information/état des DEL

Indicateur d'état du voyant DEL			
Pendant la charge	Vert fixe	Entièrement chargé.	
	Vert clignotant	Pas entièrement chargé. Peut ne pas exécuter un cycle complet.	
	Bleu clignotant	Niveau de batterie faible.	
	Orange clignotant	Niveau de la batterie très faible.	
Mise à jour du micrologiciel	Rouge clignotant + couleur alternée	Erreur, voir les Codes d'erreur du robot nettoyeur.	
	Jaune clignotant (Intervalle d'une (1) seconde)	Mise à jour micrologiciel en cours.	
Prêt à commencer l'opération de nettoyage (débranché) et/ou pendant le nettoyage	Jaune clignotant (Intervalle de cinq (5) secondes)	Robot nettoyeur en cours de réinitialisation après la mise à jour du micrologiciel	
	Vert fixe	Prêt à procéder au nettoyage.	
	Bleu fixe	Niveau de batterie faible. Peut ne pas exécuter un cycle complet.	
	Orange fixe	Niveau de la batterie très faible. Charge requise.	
Indicateur d'état du Wi-Fi	Rouge clignotant + couleur alternée	Erreur, voir les Codes d'erreur du robot nettoyeur.	
		Vert fixe	Wi-Fi connecté.
		Vert clignotant	Jumelage ou réinitialisation en cours.
	Rouge clignotant	Aucune connexion Wi-Fi.	

2.3 Filtration

Le robot nettoyeur comprend deux options de filtration : débris standard ou débris fins.

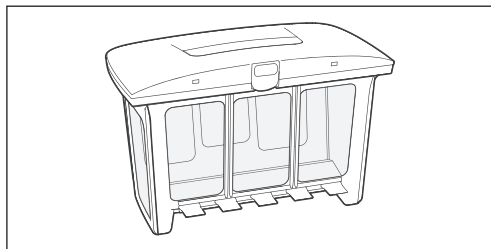

Cartouche filtrante à usage général

Utilisée pour recueillir des débris comme des pierres, des feuilles et du sable. Lorsque les débris visibles sont importants, utiliser la cartouche filtrante à usage général seule, sans le filtre ultra-fin.

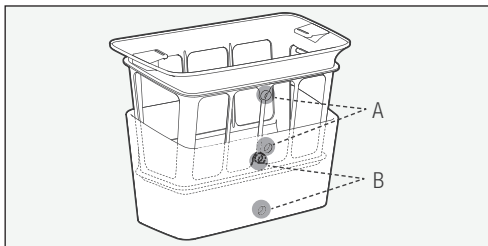

Filtre ultra-fin

Utilisé pour recueillir des débris fins, comme le limon et certaines algues. Lorsque les débris visibles sont minimes, mais que l'eau de la piscine semble trouble ou qu'il y a des signes de présence d'algues, utiliser à la fois la cartouche filtrante et le filtre ultra-fin.

Veiller à ce que les lettres A et B sur le filtre ultra-fin soient alignées avec les lettres A et B inscrites sur la cartouche filtrante.

REMARQUE : Après plusieurs utilisations, la surface du filtre ultra-fin peut présenter des signes d'usure, mais cela n'affectera aucunement la performance. Le filtre ultra-fin doit être remplacé après 30 utilisations pour maintenir un niveau de filtration efficace.

2.4 Modes de nettoyage

Mode de nettoyage	Où effectuer la sélection	Informations supplémentaires
Fond/parois (Floor/Walls)*	Produit ou application	Par défaut. Couverture intégrale de la piscine
Fond*	Produit ou application	Nettoyage avec trajet en « S »
Parois	Produit ou application	Sur les surfaces verticales
Ligne d'eau	Produit ou application	Sur le bandeau de carrelage
MODE MULTI-DAY (Multi-Jours)*	Dans l'application	Cycles de nettoyage prédéfinis

- * **Fond/parois (Floor/Walls)** - Le robot nettoyeur commencera toujours par nettoyer les parois en premier.
- * **Fond** - Choisir le mode Fond seulement pour nettoyer avec la piscine recouverte.
- * **Multi-Day (Multi-jours)** - Vous permet d'exécuter plusieurs cycles de nettoyage sur une période de plusieurs jours. Il n'est pas nécessaire de retirer le robot nettoyeur de la piscine ni de le charger entre les cycles.

2.5 Utilisation du robot nettoyeur

Pour commencer le nettoyage :

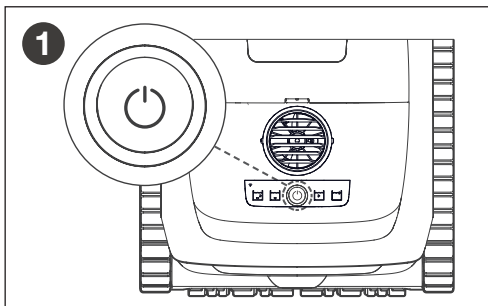

Appuyer sur le bouton d'alimentation et le maintenir enfoncé pendant 2 secondes pour mettre le robot nettoyeur sous tension. Après l'allumage, le voyant DEL est en vert fixe. Appuyer sur le bouton d'alimentation et le maintenir enfoncé pendant 2 secondes pour mettre le robot nettoyeur hors tension.

2



Appuyer sur le bouton d'alimentation pour sélectionner l'un des quatre modes : Fond/parois (Floor/Walls), Fond (Floor), Parois (Wall) ou Ligne d'eau (Waterline)

3



Immerger le robot nettoyeur en position verticale tout en secouant légèrement pour libérer les bulles d'air présentes. Attendre qu'il n'y ait plus de bulles.

REMARQUE : Si le robot nettoyeur n'est pas immergé dans les 5 minutes, il s'éteindra automatiquement. Appuyer à nouveau sur le bouton d'alimentation pour redémarrer le robot nettoyeur puis l'immerger.

4



Laisser le robot nettoyeur s'enfoncer au fond de la piscine. Le cycle de nettoyage commencera dès que le robot nettoyeur détecte le fond de la piscine.

⚠ AVERTISSEMENT



Ne pas entrer dans la piscine lorsque le robot nettoyeur est dans l'eau.

2.6 Méthodes de retrait

Fin du Cycle

Lorsque le niveau de la batterie est faible, le robot nettoyeur grimpera le long du mur et attendra au niveau de la ligne d'eau pendant 10 minutes pour être récupéré. Utiliser la poignée pour le sortir.

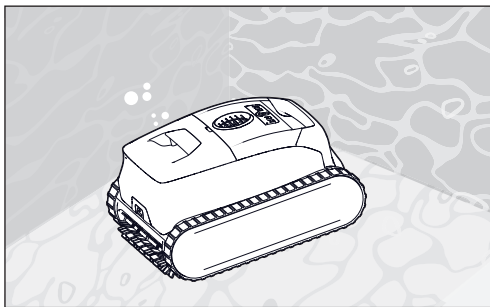

Si le robot nettoyeur est connecté à l'application, des notifications poussées seront envoyées à votre appareil mobile pendant cette période pour vous avertir que le robot peut être retiré. Si le robot nettoyeur n'est pas retiré pendant le période d'attente au niveau de la ligne d'eau, il redescendra au fond de la piscine.

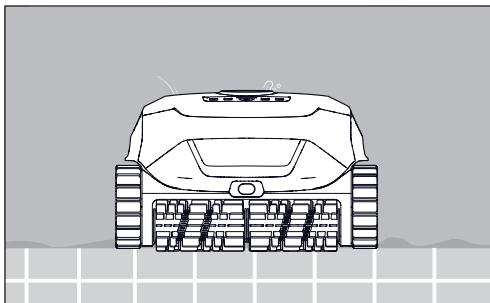

Récupération du crochet

1

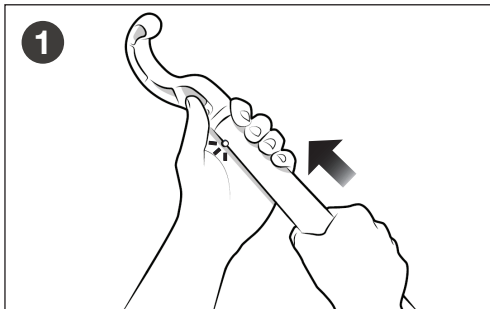

Une fois le cycle terminé, fixer le crochet de récupération (inclus) à une perche de piscine standard (non incluse).

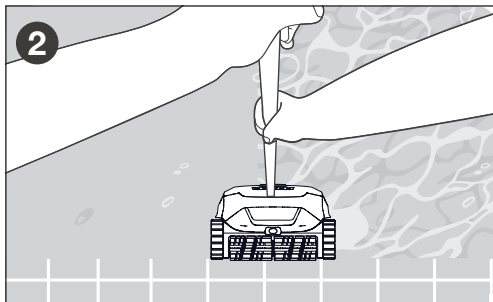

Fixer le crochet sur la poignée du robot nettoyeur. Amener le robot nettoyeur à la ligne d'eau.

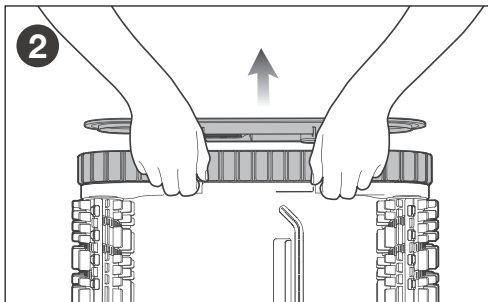

Insérer vos doigts dans les trous en poussant vers l'extérieur pour retirer les panneaux latéraux.

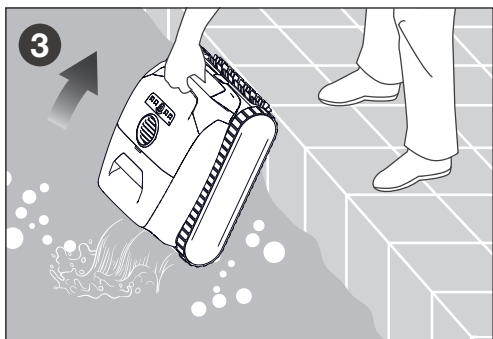

Soulever le robot nettoyeur par la poignée tout en le tenant en position verticale pour laisser l'eau s'écouler dans la piscine. Veiller à ce que le robot nettoyeur soit sec avant de le charger. Charger ce dernier complètement avant la prochaine utilisation.

2.7 Utilisation dans les piscines carrelées

Dans les piscines carrelées ou recouvertes de carrelage en mosaïque, si le robot nettoyeur a du mal à grimper le long des parois alors que le filtre est vide, installer la trousse de flottabilité fournie avec le robot nettoyeur.

Pour installer la mousse de flottabilité :

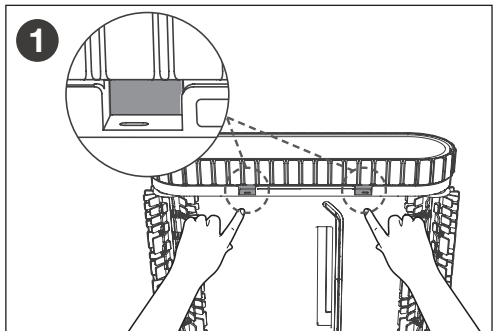

Déposer le robot nettoyeur sur le flanc et localiser les deux petits trous sous les chenilles.

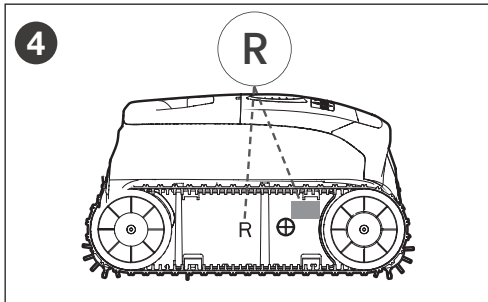
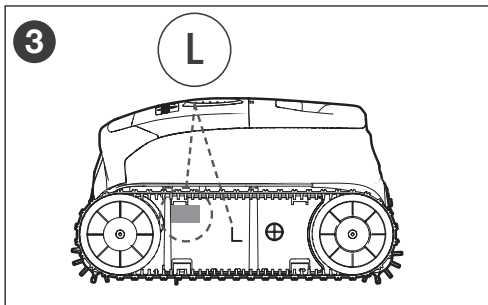

Chaque plaque de mousse est marquée pour un côté spécifique du robot nettoyeur. Installer la mousse conformément aux marquages L et R de chaque côté.

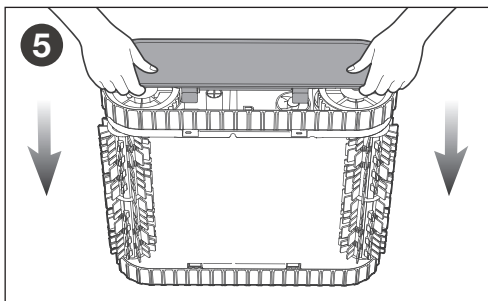

Réinstaller les panneaux latéraux tout en appuyant fermement sur les boucles de verrouillage pour les mettre en place.

Section 3. Installation de l'application



L'application Fluidra Pool est disponible pour le téléchargement sur l'App Store ou sur Google Play.

Avant de commencer l'installation, les conditions suivantes doivent être réunies :

- Robot nettoyeur robotique complètement chargé et allumé
- Appareil intelligent (téléphone) avec Wi-Fi et Bluetooth activés

IMPORTANT

Avoir le mot de passe du réseau Wi-Fi disponible.

3.1 Télécharger l'application

Installer ou mettre à jour l'application à partir de l'App Store ou de Google Play. Une fois le téléchargement terminé, s'inscrire et se connecter à l'application pour commencer à configurer votre robot nettoyeur.

3.2 Configurer le système

Lorsque le robot nettoyeur est mis sous tension pour la première fois, il entrera en mode Configuration du réseau. Le voyant du Wi-Fi clignotera en vert. Si ce processus est interrompu, appuyer sur le bouton d'alimentation et le maintenir enfoncé pendant 5 secondes pour redémarrer la Configuration du réseau.

3.3 Ajouter le robot nettoyeur

Naviguer sous « more » (plus) pour ajouter l'équipement. Localiser l'étiquette du code QR sur le robot nettoyeur. Balayer le code QR ou saisir manuellement l'identifiant « Cloud » (Nuage) et le Code d'accès. Saisir le nom de votre réseau Wi-Fi et votre mot de passe pour terminer la configuration.

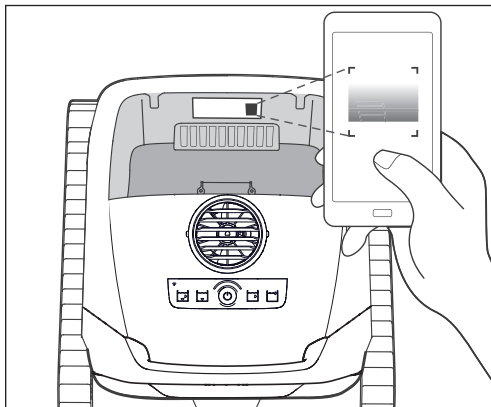

Le code QR se trouve à l'intérieur du robot nettoyeur et est visible une fois la cartouche retirée.

Section 4. Entretien

La cartouche filtrante devrait être rincée avec de l'eau propre (sans chlore) à la fin de chaque cycle. Nettoyer régulièrement la cartouche avec de l'eau savonneuse et une brosse douce pour éliminer les particules fines qui obstruent le matériel. Rincer avec de l'eau propre (sans chlore).

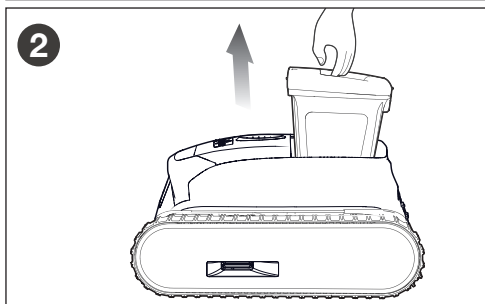
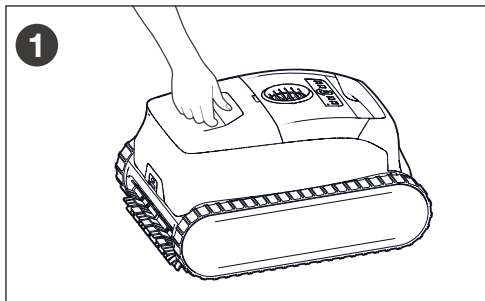

Tirer vers le haut sur la poignée pour retirer la cartouche filtrante.

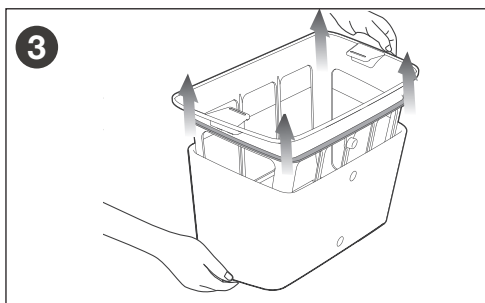

S'il y a lieu, retirer le filtre ultra-fin. Tirer sur les quatre coins pour le libérer.

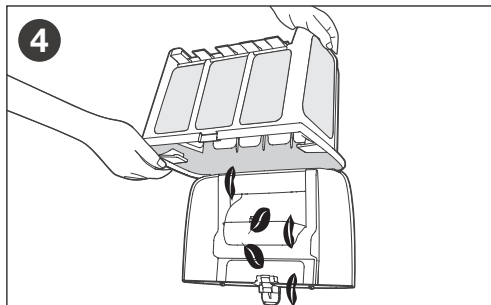

Appuyer sur le loquet de la cartouche filtrante pour libérer le couvercle. Ouvrir le couvercle et retirer les débris.

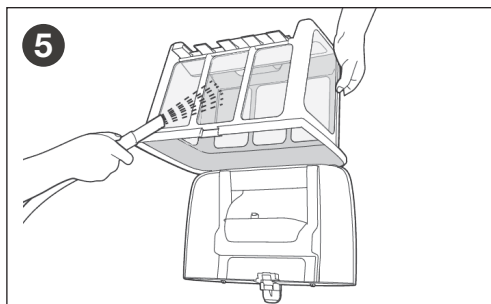

Rincer la cartouche filtrante et le filtre ultra-fin séparément à l'eau douce et propre.

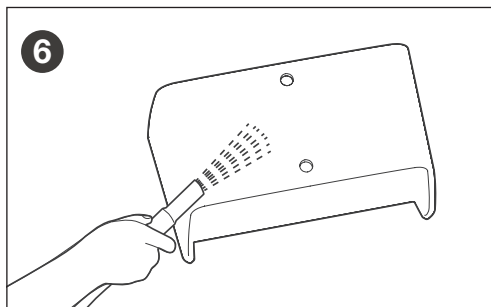

Rincer l'intérieur et l'extérieur du filtre ultra-fin et utiliser un tuyau à haute pression pour assurer un nettoyage en profondeur. Frotter à la main si nécessaire.

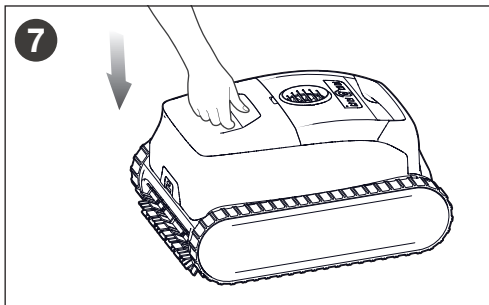

Remettre en place la cartouche filtrante du robot nettoyeur.

4.1 Nettoyage de la zone de l'impulseur

IMPORTANT

Pour éviter des blessures graves :

- Veiller à ce que le robot nettoyeur soit éteint (tous les voyants DEL sont éteints) avant de tenter toute opération d'entretien.
- Porter des gants lors du nettoyage de l'impulseur.
- Toujours sécher l'appareil avant de nettoyer l'impulseur, et nettoyer l'impulseur dans un endroit sec.

Pour nettoyer l'impulseur :

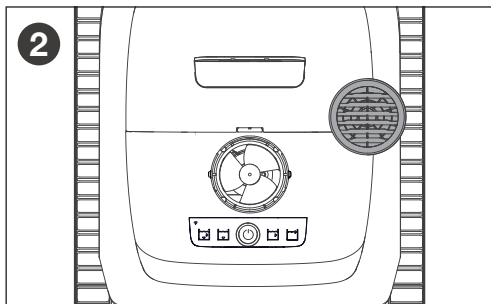
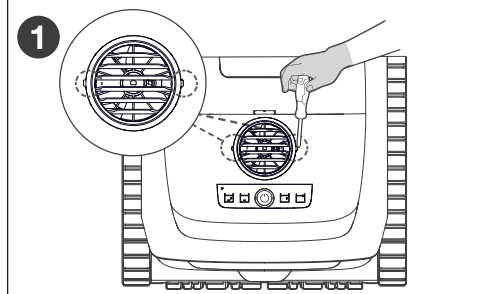

Utiliser un tournevis à tête plate pour ouvrir la sortie de flux afin d'exposer l'impulseur.

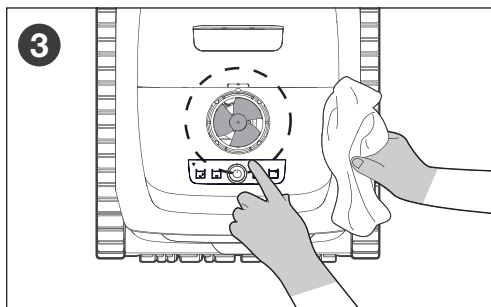

Retirer délicatement les débris qui pourraient être enroulés autour de l'impulseur et le bloquer.

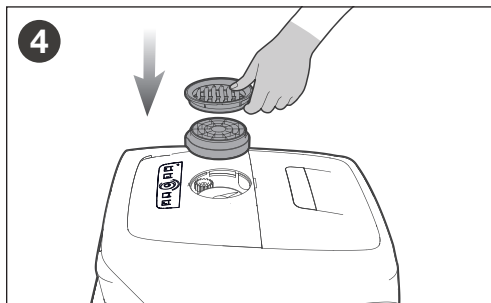

Après avoir nettoyé l'impulseur, remplacer la sortie de flux.

4.2 Nettoyage du capteur

Pour nettoyer le capteur :

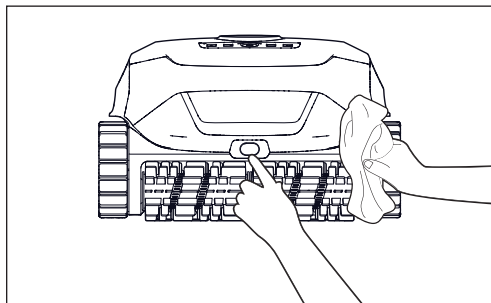

Pour maintenir la performance optimale du robot nettoyeur, utiliser un chiffon doux et sec pour essayer délicatement les débris déposés au niveau du capteur.

4.3 Remplacement des brosses

Pour remplacer les brosses :

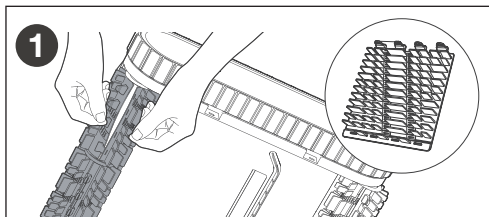

Retirer les brosses en tirant sur les languettes tout en les écartant.

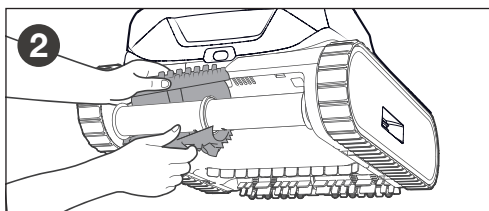

Pour les remplacer, positionner une brosse neuve sans les languettes sous le support à brosse. Faire rouler la brosse autour du support, glisser les languettes dans les fentes et tirer jusqu'à ce que le bord large passe à travers chaque fente.

4.4 Remplacement des chenilles

Pour retirer la chenille :

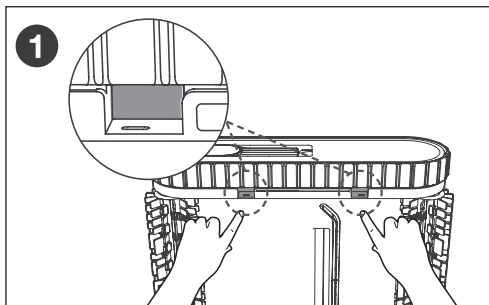

Retirer les plaques de protection latérales du robot nettoyeur : Déposer le robot nettoyeur sur le flanc et localiser les deux petits trous sous les chenilles. Insérer les doigts dans les trous en poussant vers l'extérieur pour les retirer.

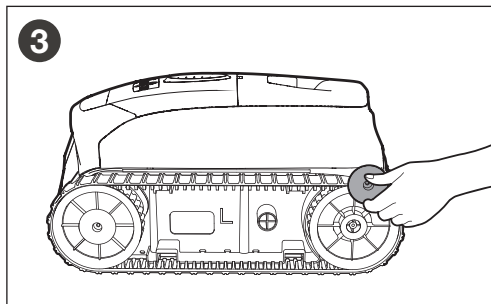
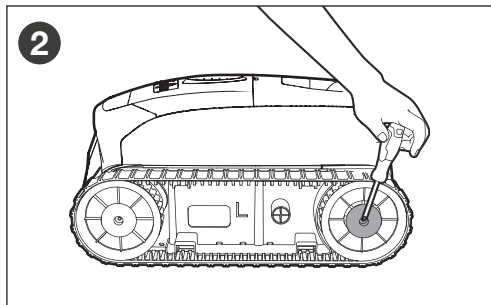

Retirer les vis et le manchon de guidage de la roue arrière.

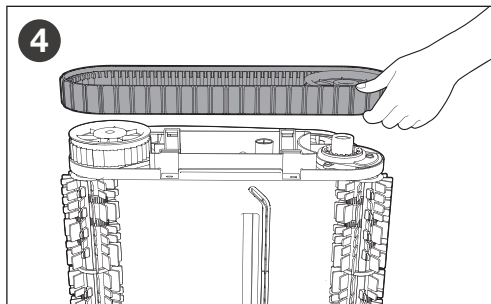

Retirer la roue arrière et les chenilles du robot nettoyeur en tirant doucement sur chaque pièce.

Pour installer la chenille :

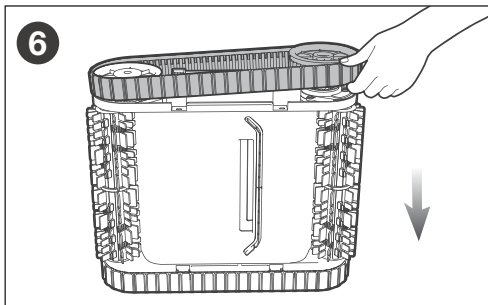
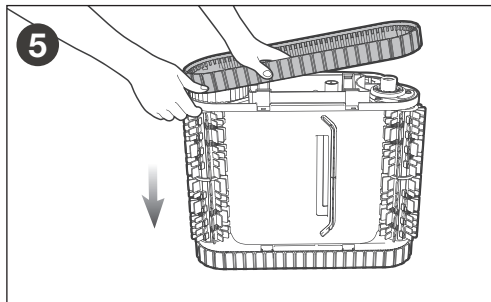

Aligner les engrenages des chenilles de remplacement avec les engrenages des deux roues. Réinstaller la roue arrière et les chenilles en veillant à ce qu'elles soient bien fixées le long des manchons de la chenille.

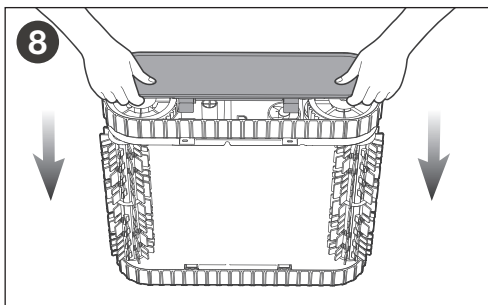
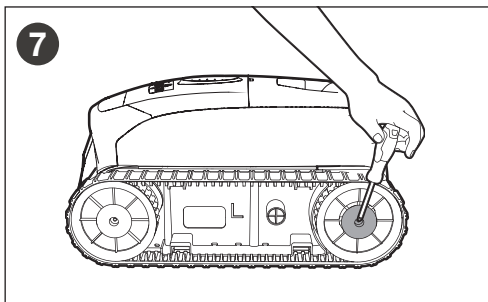

Installer le manchon de guidage de la roue arrière, serrer la vis et réinstaller la plaque de protection latérale. Répéter cette étape pour les autres chenilles.

Section 5. Directives de rangement

Pendant les basses saisons, comme en hiver ou lors d'absences prolongées, lorsque le robot nettoyeur n'est pas utilisé, suivre la procédure de rangement recommandée :

- Charger complètement le robot nettoyeur avant de le ranger. Veiller à ce que le robot nettoyeur soit éteint et débranché du chargeur avant de le ranger.
- Nettoyer soigneusement le robot nettoyeur dans sa totalité, y compris les coques supérieure et inférieure, les roues, les brosses et le port de charge pour éliminer toute trace de saleté.
- Sécher le robot nettoyeur avec un chiffon doux et veiller à ce que le couvercle du port de charge soit bien fermé.
- Ranger le robot nettoyeur dans son emballage d'origine dans un endroit frais, sec et bien ventilé.
- Recharger la batterie tous les six mois pour maintenir son bon état de fonctionnement.

Section 6. Dépannage

6.1. Dépannage général

La liste suivante fournit des astuces utiles pour résoudre les problèmes courants liés à l'utilisation du robot nettoyeur.

Problème affectant l'utilisateur	Cause possible	Solutions suggérées
Le robot nettoyeur ne reste pas en place sur la surface de la piscine ou flotte excessivement.	De l'air est emprisonné à l'intérieur du boîtier du robot nettoyeur.	Retirer le robot nettoyeur de la piscine immerger ce dernier à nouveau.
	La cartouche filtrante est pleine ou sale.	Enlever la saleté et nettoyer soigneusement la cartouche filtrante avec un savon doux et une brosse douce. Ensuite, immerger le robot nettoyeur à nouveau.
Le robot nettoyeur n'escalade pas les parois.	La cartouche filtrante est pleine ou sale.	Enlever la saleté et nettoyer soigneusement la cartouche filtrante avec un savon doux et une brosse douce. Ensuite, immerger le robot nettoyeur à nouveau.
	La bande de roulement de la chenille est usée.	Remplacer les chenilles. Contacter votre revendeur ou le service à la clientèle.
	Confirmer la composition chimique appropriée de l'eau de la piscine.	Parler à votre professionnel du service piscine. Ne pas laisser le robot nettoyeur dans la piscine lorsque des traitements chimiques sont en cours.
	Le robot nettoyeur est en mode Fond (Floor) uniquement.	Sélectionner le mode de nettoyage Fond/parois (Floor/Walls).
Le robot nettoyeur est à l'arrêt.	Le robot nettoyeur n'est peut-être pas chargé.	La prise à laquelle le chargeur est branché ne fournit pas d'énergie électrique. Vérifier que la prise à laquelle le poste de recharge est branché reçoit de l'électricité.
	Le cycle n'a pas commencé.	Retirer le robot nettoyeur de l'eau puis démarrer ce dernier en appuyant sur le bouton d'alimentation, ou utiliser l'application.
Le robot nettoyeur ne se met pas sous tension.	Niveau de batterie faible.	Charger la batterie complètement et réessayer.
	La température de la batterie est trop élevée ou trop basse.	La température détectée durant la charge se situe en dehors de la plage de température de 10 °C - 35 °C (50 °F - 95 °F) recommandée pour recharger le robot nettoyeur.

Problème affectant l'utilisateur	Cause possible	Solutions suggérées
Le robot nettoyeur ne se charge pas.	Le chargeur ou le port de charge est endommagé.	Si le chargeur est correctement branché mais que le robot nettoyeur ne peut pas se charger, le chargeur ou le port de charge pourrait être endommagé. Contacter votre revendeur ou le service à la clientèle.
	Le chargeur n'est pas branché à l'endroit indiqué.	Rebrancher la prise en s'assurant que les contacts métalliques sont bien branchés.
	La température de la batterie est trop élevée ou trop basse.	La température détectée durant la charge se situe en dehors de la plage de température de 10 °C - 35 °C (50 °F - 95 °F) recommandée pour recharger le robot nettoyeur.
	Batterie excessivement déchargée en raison d'une longue période d'inactivité.	Consulter les <i>Directives de rangement</i> . Si le robot nettoyeur ne se charge pas en raison d'une période de non-utilisation prolongée, communiquer avec votre revendeur ou le service à la clientèle.
Le robot nettoyeur se déplace de manière circulaire.	La lentille du capteur est sale.	Utiliser un chiffon doux et sec pour nettoyer la lentille du capteur.
	La lentille du capteur est endommagée.	Contactez votre revendeur ou le service à la clientèle.
	Forme unique de la piscine, obstacles présents ou caractéristiques intégrées.	Retirer le robot nettoyeur de la piscine et l'immerger à nouveau à un endroit différent.
Le robot nettoyeur ne nettoie pas efficacement la piscine.	La cartouche filtrante est pleine ou sale.	Enlever la saleté et nettoyer soigneusement la cartouche filtrante avec un savon doux et une brosse douce. Ensuite, immerger le robot nettoyeur à nouveau.
	Les brosses sont usées.	Remplacer les brosses. Contacter votre revendeur ou le service à la clientèle.
	Le robot nettoyeur n'est pas complètement chargé.	Charger le robot nettoyeur.
	Erreur du robot nettoyeur.	Consulter les <i>Codes d'erreur du robot nettoyeur</i> .
Le robot nettoyeur a arrêté de fonctionner.	Niveau de batterie faible.	Charger le robot nettoyeur.
	Le robot nettoyeur est en mode Multi-Day (Multi-jours).	Vérifier l'application pour confirmer le mode de nettoyage sélectionné. Le nettoyage reprendra comme prévu.
	Erreur du robot nettoyeur.	Consulter les <i>Codes d'erreur du robot nettoyeur</i> .

6.2. Codes d'erreur du robot nettoyeur

Indicateur d'état du voyant DEL	Erreur	Solutions
Rouge et jaune clignotant (alternés).	Erreur du moteur de la pompe.	<ol style="list-style-type: none"> Appuyer sur le bouton d'alimentation et le maintenir enfoncé pendant 2 secondes pour mettre le robot nettoyeur hors tension. Aucun voyant DEL ne sera allumé. Vérifier la présence de débris de petite taille ou de poils dans l'impulseur du robot nettoyeur et retirer ces derniers le cas échéant <i>Nettoyage de la zone de l'impulseur</i>. Contactez votre revendeur ou le service à la clientèle.
Rouge et vert clignotant (alternés).	Erreur du moteur d'entraînement droit.	<ol style="list-style-type: none"> Appuyer sur le bouton d'alimentation et le maintenir enfoncé pendant 2 secondes pour mettre le robot nettoyeur hors tension. Aucun voyant DEL ne sera allumé.
Rouge et bleu clignotant (alternés).	Erreur du moteur d'entraînement gauche.	<ol style="list-style-type: none"> Vérifier qu'il n'y a pas de débris qui empêchent les brosses ou les chenilles de tourner librement. Faire tourner chaque chenille dans la même direction jusqu'à ce qu'elle tourne librement. Répéter l'opération dans la direction opposée jusqu'à ce que la rotation demeure fluide. Contactez votre revendeur ou le service à la clientèle.

Une marque Fluidra | PolarisPool.com | PolarisPool.ca
2882 Whiptail Loop # 100, Carlsbad, CA 92010, États-Unis | 1.800.822.7933
2-3365 Mainway, Burlington, ON L7M 1A6, Canada | 1.800.822.7933

©2025 Fluidra. Tous droits réservés. Toutes les autres marques sont la propriété de leurs propriétaires respectifs.
Apple et le logo Apple sont des marques de commerce de Apple, Inc., enregistrées aux É.-U. et dans d'autres pays. Apple Store est la marque de service de Apple, Inc., enregistrée aux É.-U. et dans d'autres pays. Google Play et le logo Google Play sont des marques de commerce de Google LLC.



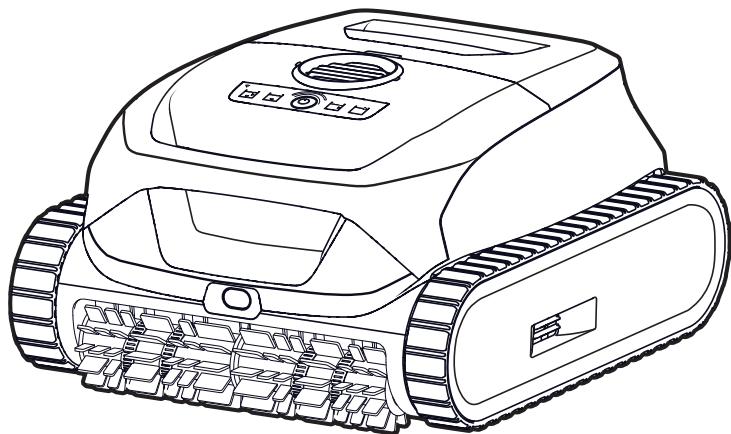

Robot limpiador sin cable

Modelos: FREEDOM™ LT

TIPO CI37--

ADVERTENCIA

PARA SU SEGURIDAD: Para todo aquello que no sea la limpieza y el mantenimiento de rutina descritos en esta guía, un profesional cualificado con suficiente experiencia en la instalación y el mantenimiento de equipos para piscinas debe llevar a cabo el servicio de este producto, de modo que puedan seguirse con exactitud todas las instrucciones de este manual y del folleto de advertencias de seguridad y normativas. Todas las instrucciones de seguridad deben seguirse explícitamente para evitar riesgos de lesiones. No utilizar el limpiador fuera de la piscina. No permitir que los niños jueguen con el limpiador. Una instalación u operación inadecuada puede anular la garantía y puede provocar daños graves en los motores del limpiador. El propietario/operador de este equipo debe conservar este documento.

 **ANTES DE COMENZAR.** En este manual del propietario, se incluyen las instrucciones fundamentales del funcionamiento y la puesta en marcha. Leer los manuales completos y todas las advertencias de seguridad que acompañan a este sistema antes de comenzar el funcionamiento o la puesta en marcha del equipo. Visitar polarispool.com o llamar al (800) 822-7933 para obtener más copias de todas las instrucciones.



GRACIAS POR COMPRAR ESTE LIMPIADOR POLARIS.

SU LIMPIADOR POLARIS HA SIDO DISEÑADO Y FABRICADO PARA INSTALARSE FÁCILMENTE Y PROPORCIONAR UN FUNCIONAMIENTO DE BAJO MANTENIMIENTO. ANTES DE INSTALAR EL LIMPIADOR, SEGUIR ESTOS PASOS:

- 1) Completar el registro de la garantía.
- 2) Registrar la información de su compra a continuación.
- 3) Adjuntar su factura (o una copia) a esta página.

Tomar estas medidas ayudará a garantizar un servicio de garantía rápido, en caso de que sea necesario. Si necesita asistencia técnica, debe comunicarse con su distribuidor original. Si el concesionario original no realiza el servicio de garantía, visitar polarispool.com para localizar una empresa de servicio independiente cercana. Si no puede localizar una empresa de servicios, llamar a nuestro departamento de asistencia técnica al 1.800.822.7933.

Fecha de compra _____ Vendedor _____ Número de serie _____
(ubicado en el cabezal del robot)

Ciudad _____ Estado/Provincia _____ Código postal _____

ESCANEAR PARA REGISTRAR SU PRODUCTO:



Tabla de contenido

Sección 1. Descripción general del limpiador.....	35	Sección 3. Instalación de la aplicación.....	40
1.1 Descripción general del producto y contenido	35	3.1 Descargar la aplicación	40
1.2 Funciones de control	36	3.2 Configurar el sistema.....	40
1.3 Instrucciones de uso	36	3.3 Agregar el limpiador.....	40
Sección 2. Uso del producto.....	36	Sección 4. Mantenimiento	40
2.1 Carga del limpiador	36	4.1 Limpieza de la zona del impulsor	41
2.2 LED de información/estado	37	4.2 Limpieza del sensor	42
2.3 Filtrado.....	37	4.3 Reemplazo de los cepillos.....	42
2.4 Modos de limpieza	37	4.4 Reemplazo de las orugas	42
2.5 Cómo usar el limpiador.....	37	Sección 5. Instrucciones de almacenamiento	44
2.6 Métodos para retirarlo	38	Sección 6. Solución de problemas.....	44
2.7 Uso en piscinas con azulejos	39	6.1. Solución de problemas generales	44
		6.2. Códigos de error del limpiador	45

Sección 1. Descripción general del limpiador

1.1 Descripción general del producto y contenido

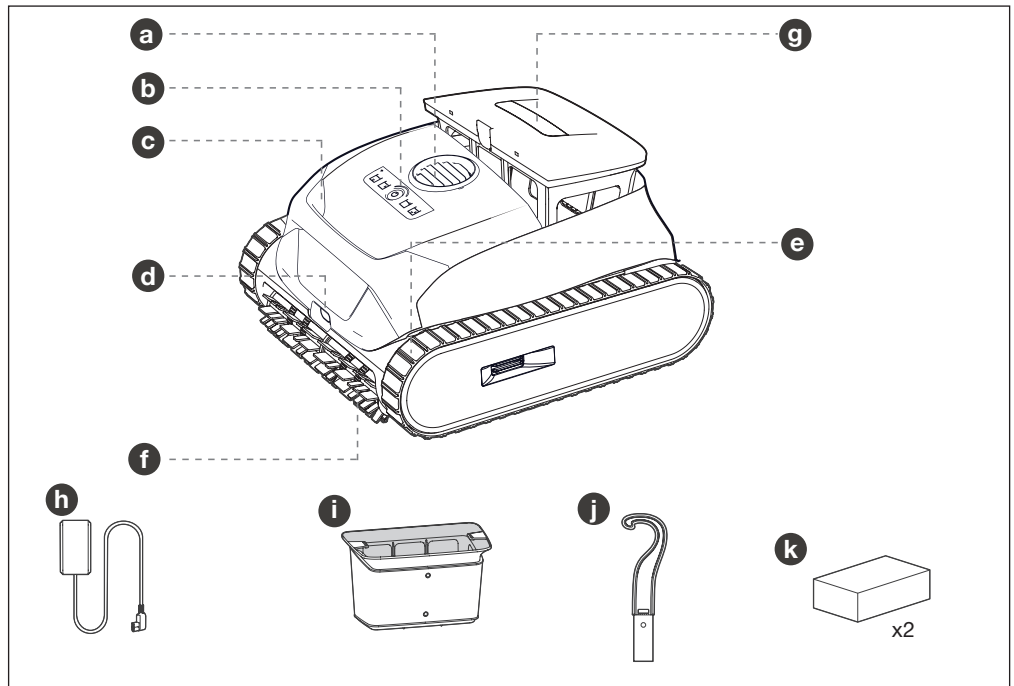

- | | | |
|---------------------------|---------------------------|-----------------------------------|
| a Salida del flujo | e Orugas | i Filtro ultrafino |
| b Panel de control | f Cepillos | j Gancho de recuperación |
| c Manija | g Acceso al filtro | k Espuma de flotación (x2) |
| d Sensor | h Cargador | |

1.2 Funciones de control

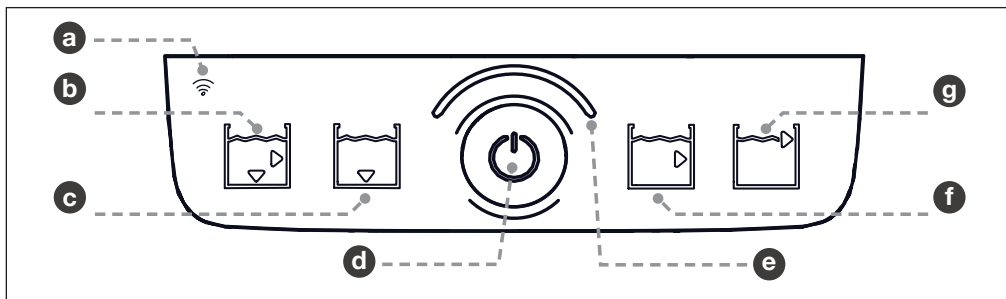

a Indicador del estado de Wi-Fi

c Modo para piso

e Indicador LED del estado

g Modo para línea de agua

b Modo para piso/paredes

d Botón de encendido

f Modo para pared

1.3 Instrucciones de uso

- No utilizar un cable alargador para conectar el cargador al suministro eléctrico.
- El limpiador para piscinas debe instalarse y operarse según lo especificado. Consultar el manual de seguridad y advertencias para obtener más información.
- Limpiar el recipiente del filtro después de cada uso.
- No utilizar el producto en la piscina si la temperatura del agua es superior a 35 °C (95 °F) o inferior a 10 °C (50 °F).
- Usar ÚNICAMENTE el cargador de baterías suministrado con el aparato. El uso inadecuado puede provocar descargas eléctricas, sobrecalentamiento o fugas de líquidos corrosivos de la batería.

Sección 2. Uso del producto

2.1 Carga del limpiador

IMPORTANTE

Cargar completamente el limpiador para piscinas antes del primer uso
4 h

El limpiador tarda hasta 4 horas para cargarse completamente (LED fijo en verde). Seleccionar una ubicación de carga en interiores (toma con GFCI o RCD) al menos 11,5 ft (3,5 m) de distancia de la piscina, fuera de la luz solar directa, de la lluvia o del clima adverso y con una señal de Wi-Fi adecuada.

Cargar el limpiador:

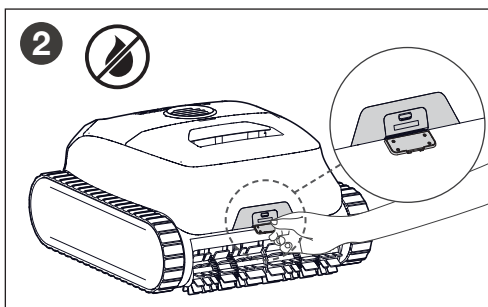
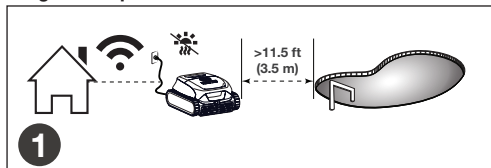

Asegurarse de que el limpiador esté seco antes de la carga.

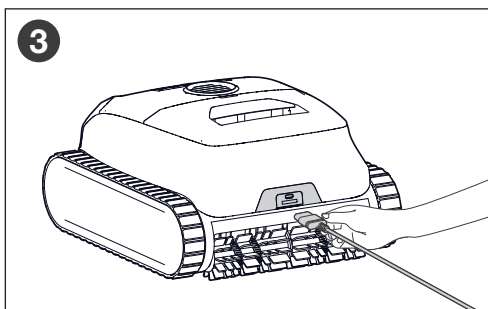

Conectar el extremo del cargador al puerto de carga del limpiador.

Cerrar y fijar la tapa de protección antes de sumergir el limpiador.

2.2 LED de información/estado

Indicador LED del estado		
Durante la carga	Fijo en verde	Carga completa.
	Parpadeo en verde	La carga no está completa. Tal vez no pueda completar un ciclo.
	Parpadeo en azul	Batería baja.
	Parpadeo en anaranjado	Batería muy baja.
	Parpadeo en rojo + Color que alterna	Error, consulte <i>Códigos de error del limpiador</i> .
Actualización de firmware	Parpadeo en amarillo (a intervalos de 1 segundo)	El firmware se está actualizando.
	Parpadeo en amarillo (a intervalos de 5 segundos)	El limpiador se está restableciendo después de la actualización del firmware
Listo para comenzar la limpieza (desenchufado o durante la limpieza)	Fijo en verde	Listo para la limpieza.
	Fijo en azul	Batería baja. Tal vez no pueda completar un ciclo.
	Fijo en anaranjado	Batería muy baja. Se requiere cargar.
	Parpadeo en rojo + Color que alterna	Error, consulte <i>Códigos de error del limpiador</i> .
Indicador del estado de Wi-Fi		
	Fijo en verde	Wi-Fi conectada.
	Parpadeo en verde	Emparejando o restableciéndose.
	Parpadeo en rojo	Sin conexión de Wi-Fi.

2.3 Filtrado

El limpiador incluye dos opciones de filtrado, residuos estándar o residuos finos.

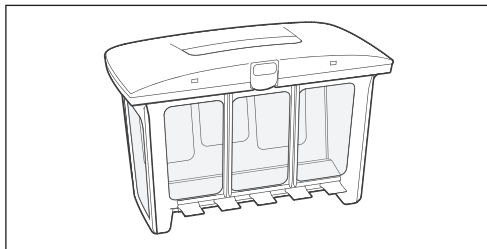

Recipiente del filtro para propósitos generales

Se utiliza para recolectar residuos como piedras, hojas y arena. Cuando los residuos visibles son importantes, usar el recipiente del filtro para propósitos generales por sí solo, sin el filtro ultrafino.

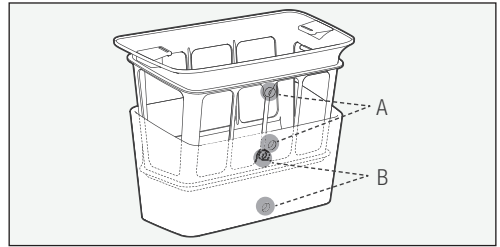

Filtro ultrafino

Se utiliza para recolectar residuos finos, como limo y algunas algas. Cuando los residuos visibles son mínimos pero el agua de la piscina está turbia o hay evidencia de algas, usar tanto el recipiente del filtro como el filtro ultrafino.

Asegurarse de que A y B en el filtro ultrafino se alineen con las marcas A y B del recipiente del filtro.

NOTA: Después de varios usos, la superficie del filtro ultrafino puede exhibir señales de desgaste, pero esto no afecta el desempeño. El filtro ultrafino debe cambiarse cada 30 usos para mantener un filtrado eficaz.

2.4 Modos de limpieza

Modo de limpieza	Dónde seleccionar	Información adicional
Piso/paredes*	Producto o aplicación	Predeterminado. Cobertura completa de la piscina
Piso*	Producto o aplicación	Limpieza con patrón en "S"
Paredes	Producto o aplicación	Sobre superficies verticales
Línea de agua	Producto o aplicación	En la línea de mosaicos
Múltiples Días*	En la aplicación	Ciclos de limpieza preestablecidos

- * **Piso/paredes:** El limpiador siempre comenzará limpiando primero las paredes.
- * **Piso:** Elegir el modo de piso para limpiar con la cubierta de la piscina colocada.
- * **Múltiples días:** Le permite ejecutar múltiples ciclos de limpieza durante unos pocos días. No es necesario retirar el limpiador de la piscina ni cambiar entre ciclos.

2.5 Cómo usar el limpiador

Para comenzar a limpiar:

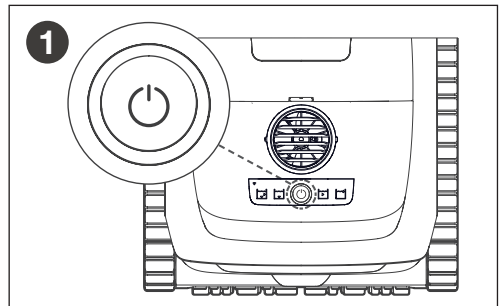

Mantener presionado el botón de encendido durante 2 segundos para encender el limpiador. Después del encendido, el LED queda fijo en verde.

Mantener presionado el botón de encendido durante 2 segundos para apagar el limpiador.

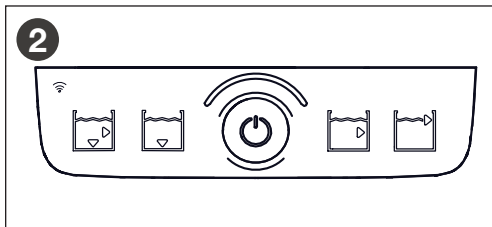

Presionar el botón de encendido para seleccionar uno de los cuatro modos: Piso/paredes, piso, pared o línea de agua.



Sumergir el limpiador verticalmente en el agua y agitarlo levemente para liberar las burbujas de aire. Esperar que las burbujas se detengan.

NOTA: Si el limpiador no se sumerge en 5 minutos, se apaga automáticamente. Presionar el botón de encendido nuevamente para reiniciar y volver a sumergir.

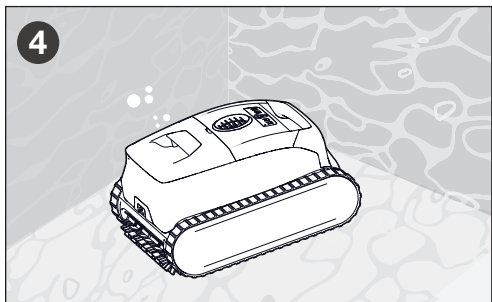

Dejar que el limpiador se sumerja hasta el fondo de la piscina. El ciclo de limpieza se iniciará tan pronto como el limpiador detecte el agua de la piscina.

⚠ ADVERTENCIA



No ingresar a la piscina cuando el limpiador robótico está en el agua.

2.6 Métodos para retirarlo

Final del Ciclo

Cuando la batería está baja, el limpiador sube por la pared y espera en la línea de agua durante 10 minutos para que se lo retire. Utilizar la manija para retirarlo.

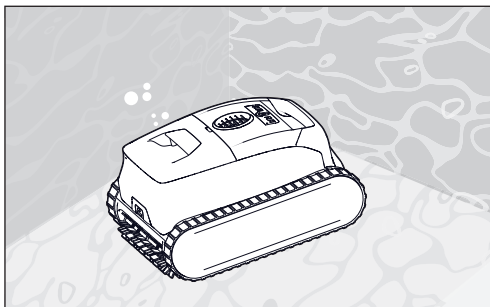

Si está conectado con la aplicación, se le enviarán notificaciones de inserción al dispositivo móvil en este momento para retirar el limpiador. Si el limpiador no se retira durante la espera en la línea de agua, regresará al piso.

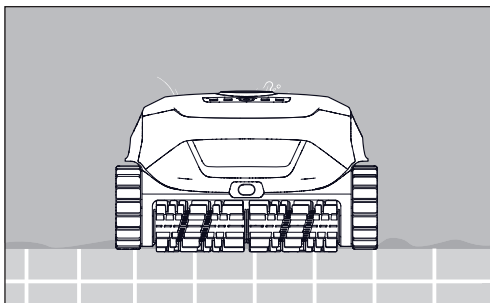

Recuperación con el gancho

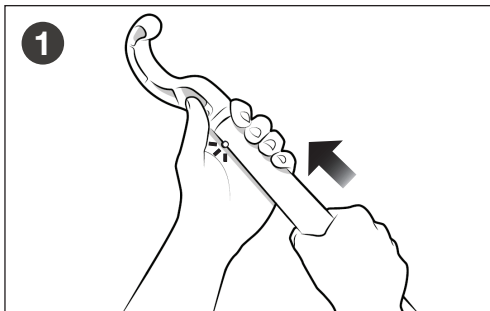

Después de finalizado el ciclo, conectar el gancho de recuperación (se incluye) con un palo común para piscina (no se incluye).

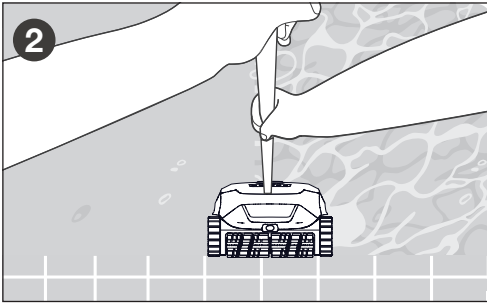

2 Fijar el gancho en la manija del limpiador. Traer el limpiador a la línea de agua.

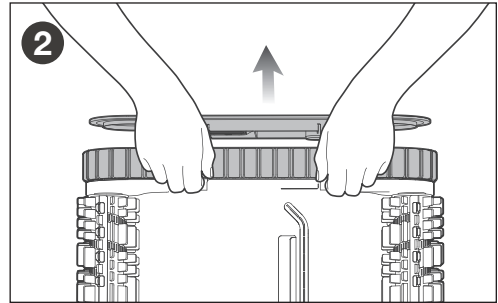

2 Presionar con los dedos dentro de los orificios y empujar hacia afuera para retirar los paneles laterales.

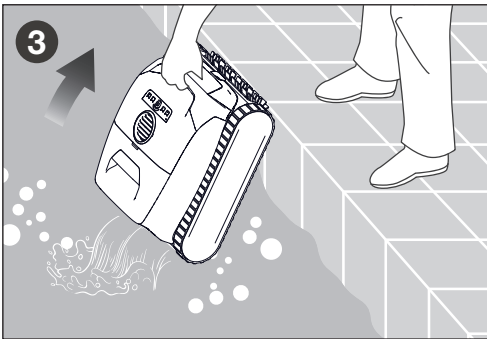

3 Tirar del limpiador desde la manija y sostenerlo verticalmente para permitir que el agua se drene a la piscina.

Asegurarse de que el limpiador esté seco antes de la carga. Cargarlo completamente antes del siguiente uso.

2.7 Uso en piscinas con azulejos

En las piscinas con mosaicos o azulejos, si el limpiador tiene dificultad para subir las paredes, con el filtro vacío, instalar el kit de flotación que se proporciona con el limpiador.

Para instalar la espuma de flotación:

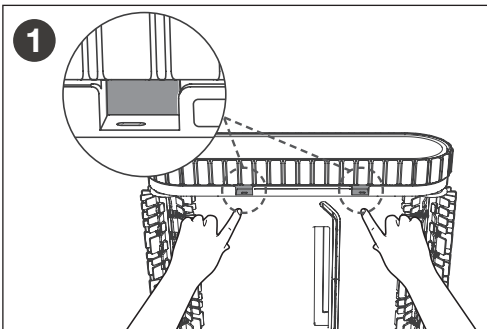

1 Apoyar el limpiador sobre un lado y ubicar los dos orificios pequeños debajo de las orugas.

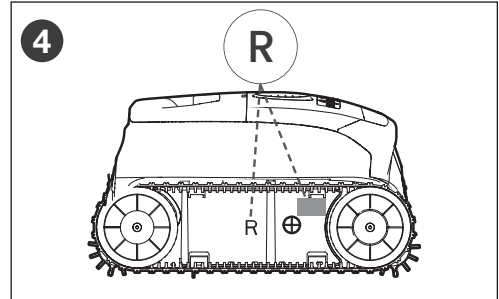
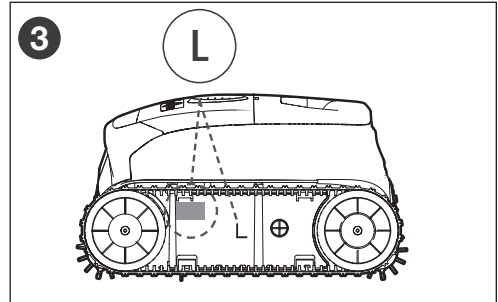

4 Cada espuma está marcada para un lado específico del limpiador. Instalar la espuma según las marcas L (izquierda) y R (derecha) a cada uno de los lados.

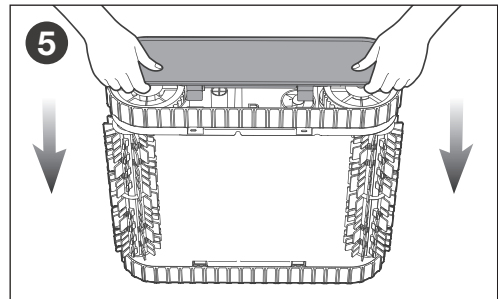

5 Volver a colocar los paneles laterales. Para ello, presionar las hebillas de bloqueo firmemente en su lugar.

Sección 3. Instalación de la aplicación



La aplicación para piscinas de Fluidra está disponible para su descarga en App Store o Google Play.

Antes de comenzar la instalación, asegurarse de tener lo siguiente:

- El limpiador robótico debe estar completamente cargado y encendido
- El dispositivo inteligente (teléfono) debe estar habilitado para Wi-Fi y Bluetooth

IMPORTANTE

Tener a mano la contraseña de la red Wi-Fi.

3.1 Descargar la aplicación

Instalar o actualizar la aplicación desde App Store o Google Play. Después de completada la descarga, registrarse e iniciar sesión en la aplicación para comenzar a configurar el limpiador.

3.2 Configurar el sistema

Cuando el limpiador se encienda por primera vez, entrará al modo de configuración de red. El indicador de Wi-Fi parpadeará en verde. Si este proceso se interrumpe, mantener presionado el botón de encendido durante 5 segundos para reiniciar la configuración de red.

3.3 Agregar el limpiador

En "More" (Más), navegar para agregar equipos. Ubicar el código QR de la etiqueta del limpiador. Escanear el código QR o ingresar manualmente el id. de Cloud y el código de acceso. Ingresar la red Wi-Fi y la contraseña para completar la configuración.

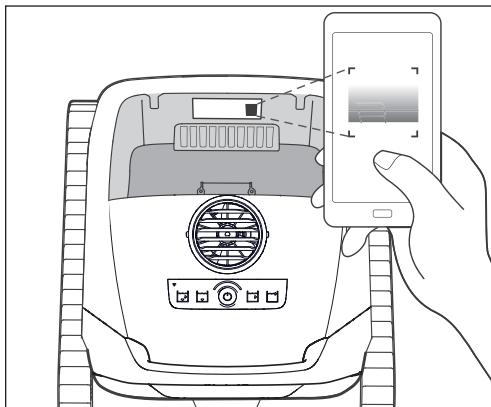

El código QR está ubicado dentro del limpiador y es visible después de retirar el recipiente.

Sección 4. Mantenimiento

El recipiente del filtro debe enjuagarse con agua dulce (no clorada) al final de cada ciclo. El recipiente debe limpiarse periódicamente con agua jabonosa y un cepillo de cerdas blandas para eliminar las partículas finas que obstruyen el material. Se debe enjuagar con agua limpia (no clorada).

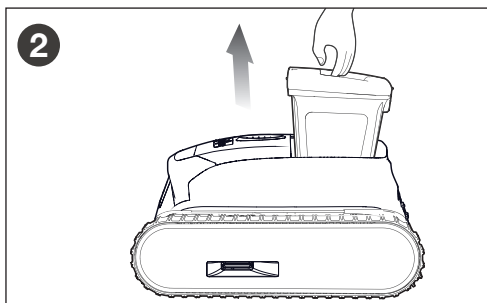
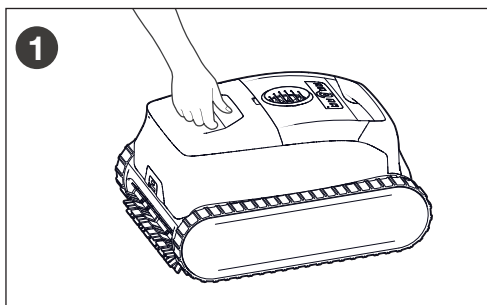

Tirar de la manija para retirar el recipiente del filtro.

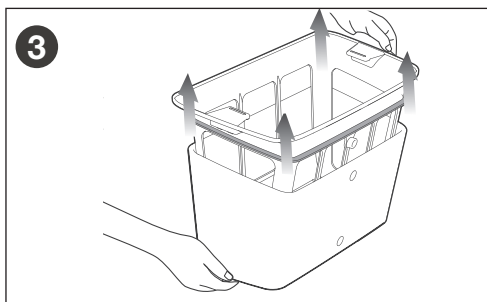

Si corresponde, retirar el filtro ultrafino. Tirar de las cuatro esquinas para liberarlo.

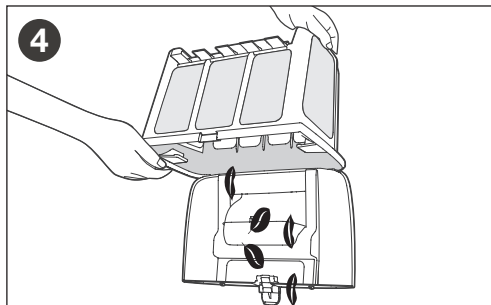

4 Presionar la traba del recipiente del filtro para liberar la tapa. Abrir la tapa y eliminar los residuos.

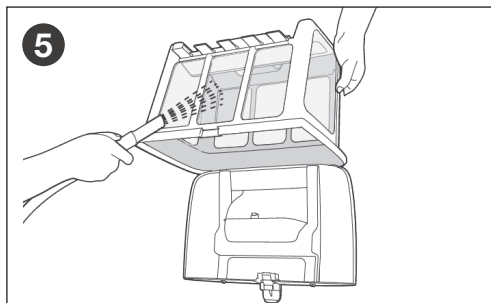

5 Enjuagar el recipiente del filtro y el filtro ultrafino por separado con agua dulce limpia.

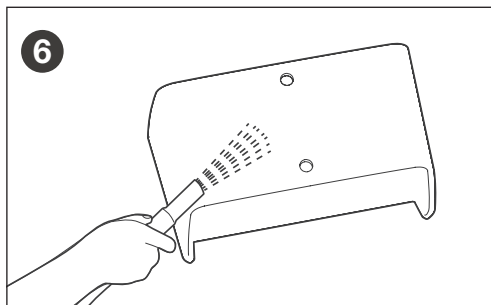

6 Enjuagar el filtro ultrafino por dentro y por fuera y usar una manguera de alta presión para asegurar una limpieza exhaustiva. Frotar con la mano si es necesario.

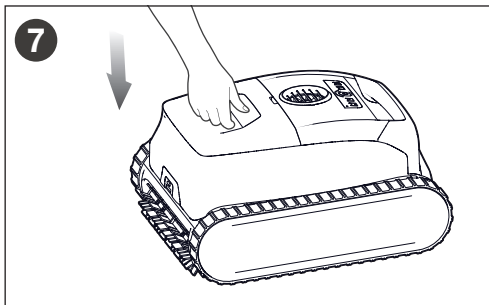

7 Volver a colocar el recipiente del filtro en el limpiador.

4.1 Limpieza de la zona del impulsor

IMPORTANTE

Para evitar lesiones graves:

- Asegurarse de que el limpiador esté APAGADO (todos los LED deben estar apagados) antes de intentar el mantenimiento.
- Usar guantes al limpiar el impulsor.
- Secar siempre el aparato antes de limpiar el impulsor y limpiar el impulsor en un área seca.

Para limpiar el impulsor:

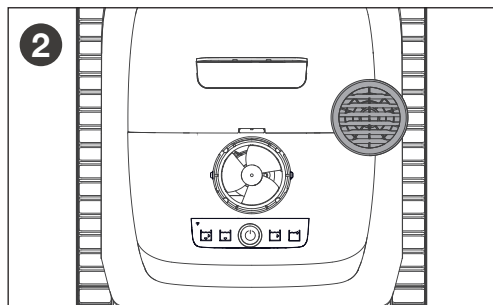
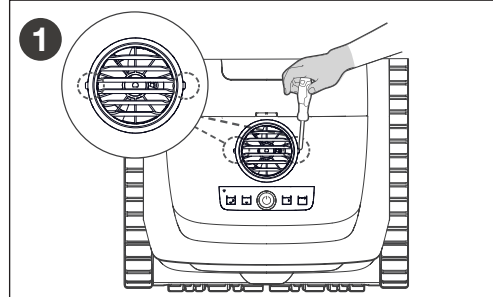

2 Usar un destornillador de cabeza plana para abrir la salida del flujo y exponer el impulsor.

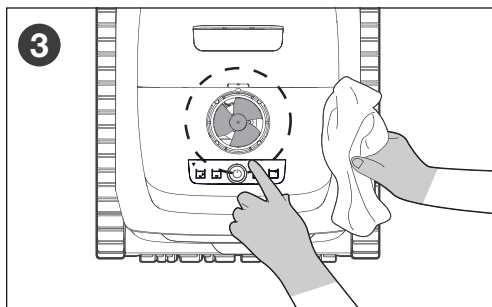

Retirar con cuidado los residuos que puedan estar enredados y obstruyendo el impulsor.

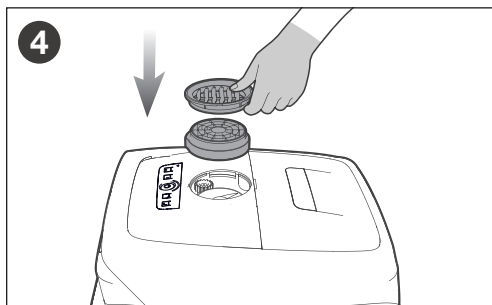

Después de limpiar el impulsor, volver a colocar la salida del flujo.

4.2 Limpieza del sensor

Para limpiar el sensor:

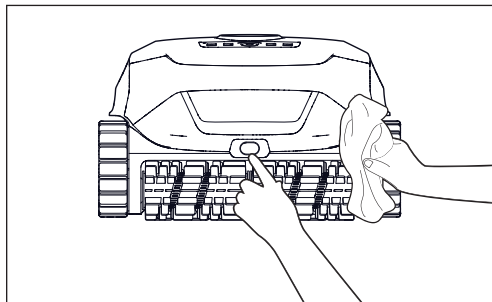

Para mantener el desempeño óptimo del limpiador, usar un paño suave y seco para limpiar los residuos del sensor.

4.3 Reemplazo de los cepillos

Para reemplazar los cepillos:

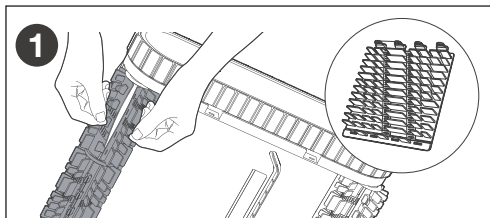

Retirar los cepillos. Para ello, separar las lengüetas.

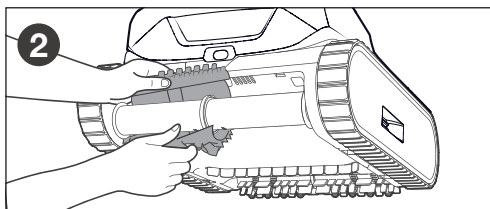

Para reemplazar, colocar un cepillo nuevo sin lengüetas debajo del soporte del cepillo. Girar el cepillo alrededor del soporte, deslizar las lengüetas en las ranuras y tirar hasta que el borde ancho pase por cada ranura.

4.4 Reemplazo de las orugas

Para retirar la oruga:

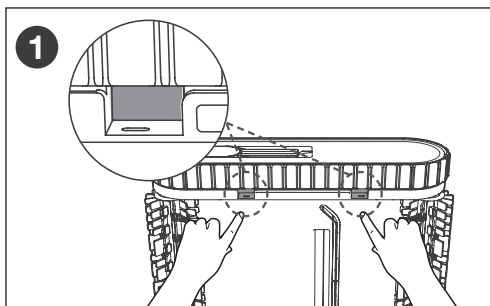

Retirar las placas de la cubierta lateral del limpiador: Apoyar el limpiador sobre un lado y ubicar los dos orificios pequeños debajo de las orugas. Insertar los dedos dentro de los orificios y empujar hacia afuera para desprenderlas.

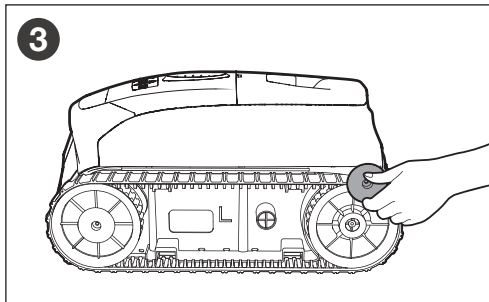
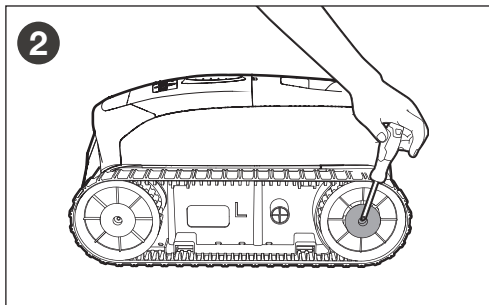

Retirar los tornillos y la funda de la guía de la rueda posterior.

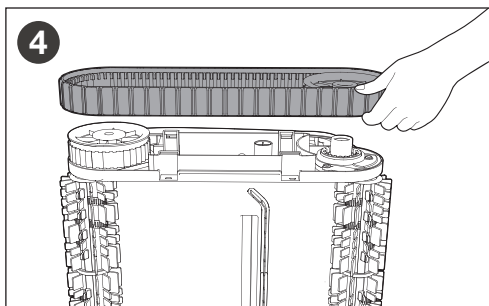

Retirar la rueda posterior y las orugas del limpiador. Para ello, tirar suavemente de cada pieza.

Para instalar la oruga:

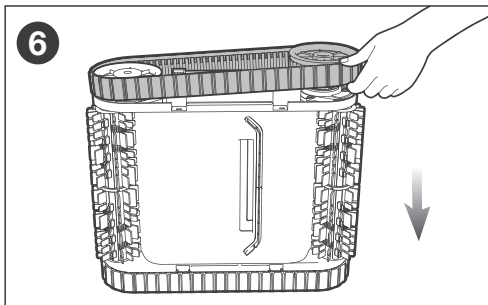
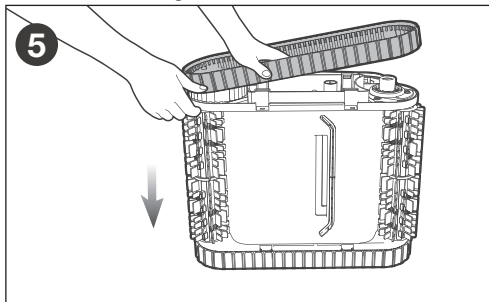

Alinear los engranajes de las orugas de reemplazo con los engranajes de ambas ruedas. Volver a instalar la rueda posterior y las orugas, y asegurarse de que estén fijas en las fundas para las orugas.

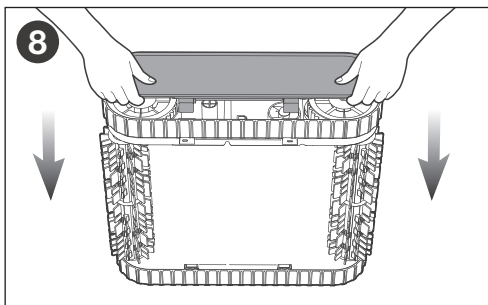
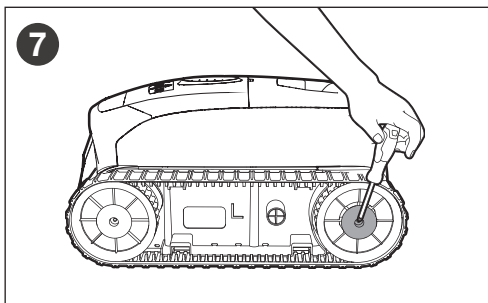

Instalar la funda de la guía de la rueda posterior, apretar el tornillo y volver a instalar la placa de la cubierta lateral. Repetir este paso para las otras orugas.

Sección 5. Instrucciones de almacenamiento

Durante las temporadas en que no se usa el limpiador, como el invierno o las vacaciones extensas, seguir estos pasos para mantenerlo en buen estado:

- Cargar completamente el limpiador antes de guardarlo. Asegurar que el limpiador esté apagado y desconectado del cargador antes de guardarlo.
- Limpiar exhaustivamente todo el limpiador, incluidos las carcasas superior e inferior, las ruedas, los cepillos y el puerto de carga, para eliminar toda la suciedad.
- Secar el limpiador con un paño suave y asegurar que la cubierta del puerto de carga esté correctamente cerrada.
- Guardar el limpiador en su embalaje original en un lugar fresco, seco y bien ventilado.
- Recargar la batería cada 6 meses para mantenerla en buen estado.

Sección 6. Solución de problemas

6.1. Solución de problemas generales

En la siguiente lista se ofrecen sugerencias útiles para solucionar problemas comunes cuando se usa el limpiador.

El limpiador no se mantiene en la superficie de la piscina o permanece flotando demasiado tiempo.	El limpiador tiene aire dentro de la carcasa.	Retirar el limpiador de la piscina y volver a sumergirlo.
	El recipiente del filtro está lleno o sucio.	Retirar los residuos y limpiar bien el recipiente del filtro con jabón suave y un cepillo blando. Después, volver a sumergir el limpiador.
El limpiador no sube por las paredes.	El recipiente del filtro está lleno o sucio.	Retirar los residuos y limpiar bien el recipiente del filtro con jabón suave y un cepillo blando. Después, volver a sumergir el limpiador.
	Huellas de la oruga desgastadas.	Reemplazar las orugas. Comunicarse con el vendedor o con el servicio de atención al cliente.
	Confirmar la composición química correcta del agua.	Consultar a un profesional de mantenimiento de piscinas. No dejar el limpiador en la piscina mientras se realizan tratamientos químicos.
	Limpiador en modo de piso únicamente.	Seleccionar el modo piso/paredes.
El limpiador no se mueve.	Es posible que el limpiador no esté cargado.	La toma a la que está conectado el cargador no está suministrando electricidad. Verificar que la toma a la que está conectada la estación de carga reciba electricidad.
	Ciclo no iniciado.	Retirar del agua e iniciar el limpiador. Para ello, presionar el botón de encendido o usar la aplicación.
El limpiador no se enciende.	Batería baja.	Cargar completamente y volver a intentarlo.
	La temperatura de la batería es demasiado alta o baja.	La temperatura detectada durante la carga está fuera del rango de temperatura recomendado para volver a cargar el limpiador, 10-35 °C (50-95 °F).
El limpiador no se carga.	Cargador o puerto de carga dañados.	Si el cargador está conectado correctamente pero el limpiador no puede cargarse, es posible que el cargador o el puerto de carga estén dañados. Comunicarse con el vendedor o con el servicio de atención al cliente.
	El cargador no está conectado en su lugar.	Conectar el enchufe nuevamente y asegurar que los contactos metálicos estén conectados con firmeza.
	La temperatura de la batería es demasiado alta o baja.	La temperatura detectada durante la carga está fuera del rango de temperatura recomendado para volver a cargar el limpiador, 10-35 °C (50-95 °F).
	La batería está demasiado descargada por una inactividad extensa.	Consultar <i>Instrucciones de almacenamiento</i> . Si el limpiador no se carga debido a la falta de uso durante mucho tiempo, comunicarse con el vendedor o con el servicio de atención al cliente.

Problema del usuario	Causa posible	Soluciones sugeridas
El limpiador se mueve en círculos.	La lente del sensor está sucia.	Usar un paño suave y seco para limpiar la lente del limpiador.
	La lente del sensor está dañada.	Comunicarse con el vendedor o con el servicio de atención al cliente.
	Forma extraña de la piscina, obstáculos o características integradas.	Retirar el limpiador de la piscina y volver a sumergirlo en otro lugar.
El limpiador no limpia bien la piscina.	El recipiente del filtro está lleno o sucio.	Retirar los residuos y limpiar bien el recipiente del filtro con jabón suave y un cepillo blando. Después, volver a sumergir el limpiador.
	Los cepillos están gastados.	Reemplazar los cepillos. Comunicarse con el vendedor o con el servicio de atención al cliente.
	El limpiador no está completamente cargado.	Cargar el limpiador.
	Error del limpiador.	Consultar <i>Códigos de error del limpiador</i> .
El limpiador dejó de funcionar.	Batería baja.	Cargar el limpiador.
	El limpiador está en modo de múltiples días.	Verificar la aplicación para confirmar el modo de limpieza seleccionado. La limpieza se reanudará tal como se programó.
	Error del limpiador.	Consultar <i>Códigos de error del limpiador</i> .

6.2. Códigos de error del limpiador

Indicador LED del estado	Error	Soluciones
Parpadeo en rojo y amarillo (alternado).	Error del motor de la bomba.	<ol style="list-style-type: none"> Mantener presionado el botón de encendido durante 2 segundos para apagar el limpiador. No se iluminará ningún LED. Verificar si hay residuos pequeños o pelos en el impulsor del ventilador y retirarlos, consultar <i>Limpieza del área del impulsor</i>. Comunicarse con el vendedor o con el servicio de atención al cliente.
Parpadeo en rojo y verde (alternado).	Error del motor de accionamiento derecho.	<ol style="list-style-type: none"> Mantener presionado el botón de encendido durante 2 segundos para apagar el limpiador. No se iluminará ningún LED. Verificar que los residuos no estén impidiendo que los cepillos o las orugas se muevan libremente. Girar cada oruga en la misma dirección hasta que gire de manera suave. Repetir en la dirección opuesta hasta que la rotación sea suave. Comunicarse con el vendedor o con el servicio de atención al cliente.
Parpadeo en rojo y azul (alternado).	Error del motor de accionamiento izquierdo.	<ol style="list-style-type: none"> Mantener presionado el botón de encendido durante 2 segundos para apagar el limpiador. No se iluminará ningún LED. Verificar que los residuos no estén impidiendo que los cepillos o las orugas se muevan libremente. Girar cada oruga en la misma dirección hasta que gire de manera suave. Repetir en la dirección opuesta hasta que la rotación sea suave. Comunicarse con el vendedor o con el servicio de atención al cliente.

Una marca de Fluidra | [PolarisPool.com](https://www.PolarisPool.com) | [PolarisPool.ca](https://www.PolarisPool.ca)
2882 Whiptail Loop # 100, Carlsbad, CA 92010, Estados Unidos de América. | 1.800.822.7933
2-3365 Mainway, Burlington, ON L7M 1A6, Canadá | 1.800.822.7933

©2025 Fluidra. Todos los derechos reservados. Todas las marcas comerciales pertenecen a sus respectivos propietarios.
Apple y el logotipo de Apple son marcas de Apple, Inc. registradas en los EE. UU. y en otros países. App Store es una marca de servicio de Apple, Inc., registrada en EE. UU. y otros países. Google Play y el logotipo de Google Play son marcas comerciales de Google LLC.

